

Horizontes

Revista del CEPA "FAUSTINA ÁLVAREZ GARCÍA" - N.º 7 - 2.ª Época - Junio 2010

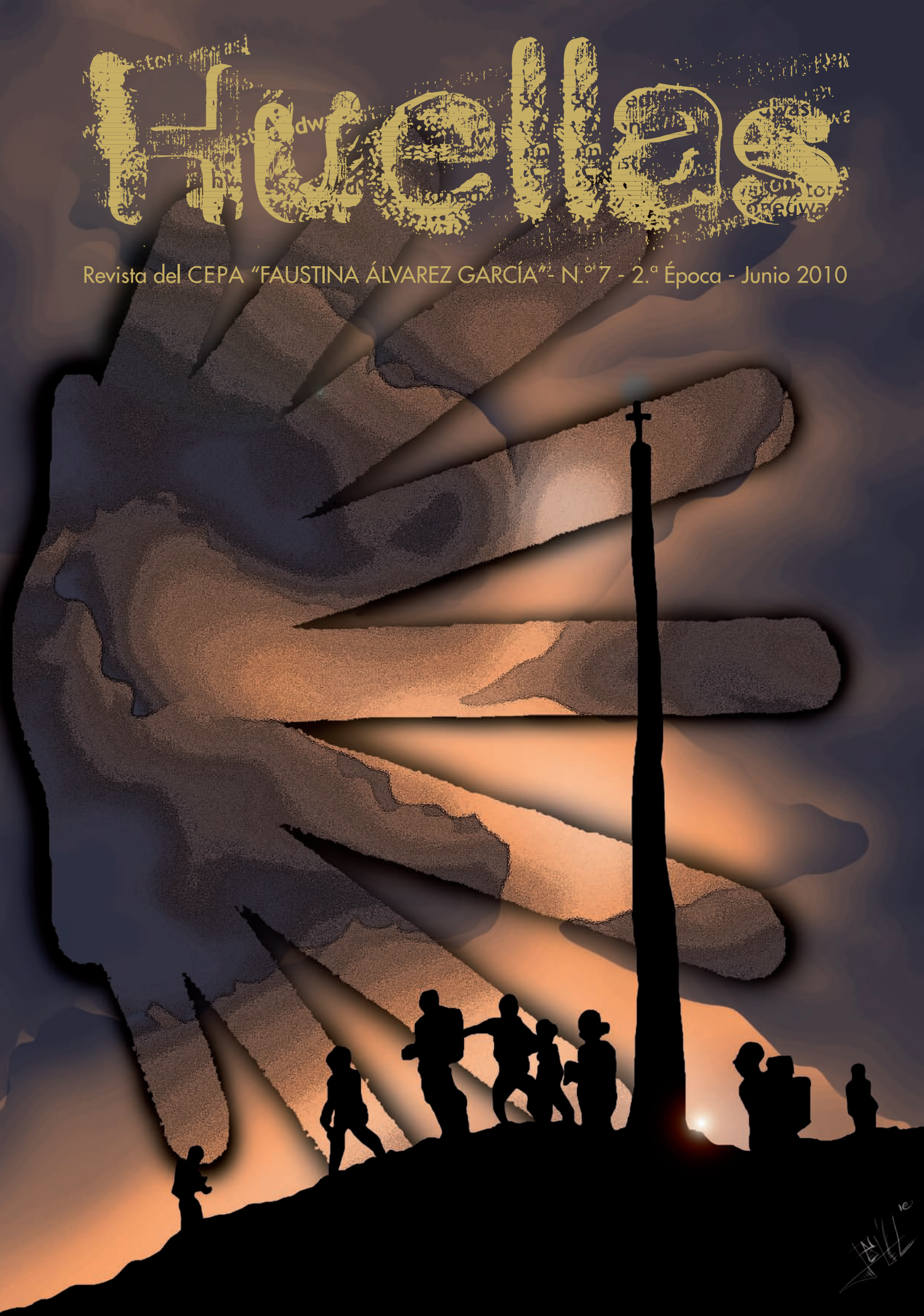

Handwritten signature or mark in the bottom right corner.

| | |
|---|-------|
| PRESENTACIÓN | 3 |
| CLAUSURA DEL CURSO 2008-2009 | |
| ... Y "el Faustina" se vistió de gala | 4-5 |
| INAUGURACIÓN DEL CURSO 2009-2010 | 6 |
| NUESTRO CAMINO DE SANTIAGO: UN TRAMO EN BUS Y OTRO ANDANDO | |
| Excursión Camino de Santiago: muy lindo | 7 |
| Hacia tiempo que no veía el espectáculo de la naturaleza | 8 |
| Itinerario de nuestro Camino de Santiago | 9 |
| ¡¡ Villafranca del Bierzo! ! | 10 |
| Cuando llegamos arriba ya era de noche | 10 |
| Castrillo de los Polvazares | 11 |
| Paradas durante el trayecto del Camino de Santiago en tierras de León | 11-12 |
| OTRAS ACTIVIDADES COMPLEMENTARIAS Y EXTRAESCOLARES | |
| Premio FUCI | 13 |
| El origen de la peña "El mandil" | 14-15 |
| Visita a Soria | 16 |
| Excursión a Tazonces | 17 |
| Visita a la catedral | 17 |
| Celebración del día de Santa Cecilia | 18 |
| Visita al León medieval | 19 |
| San Isidoro de León y el estilo románico | 19 |
| Visita al Museo de León | 20-21 |
| Crónica de nuestro paso por La Crónica | 21 |
| Palacio del Conde Luna y Palat del Rey | 22 |
| Visita al MUSAC | 22 |
| Escenarios Educativos | 23 |
| Prometeo | 23 |
| "Pasaclozes" y fiesta navideña | 24 |
| ESPAÑOL PARA EXTRANJEROS | |
| Mi pueblo natal | 25 |
| El Año Nuevo chino | 25 |
| La Gran Muralla china | 26 |
| Senegal | 26 |
| Tailandia | 31 |
| Esculturas de Ging Tien | 31 |
| Mi país: Bulgaria | 32 |
| HOMENAJE | |
| Entrevista a Camino | 27-30 |
| OPINIÓN | |
| Redacción sobre la paz | 33 |
| El mundo se acuerda de Haití y el grupo F3 de la tarde también | 34 |
| Impotencia y rabia | 34 |
| Preguntas y respuestas sobre los residuos nucleares | 35 |
| Semana Santa leonesa | 36 |
| España | 36 |
| Los hombres de hoy | 37 |
| Cómo ser feliz | 38-39 |
| ¡Qué maravilloso es el progreso! | 40-41 |
| RELATOS | |
| El baile | 42 |
| El agua | 42 |
| Divina condición | 43 |
| Mi boda | 44 |
| Mi primer hijo | 44 |
| La matanza | 45 |
| El trabajo doméstico | 45 |
| Historia de una mujer | 46 |
| Un hombre muy especial | 47 |
| Anécdotas de un cartero | 48 |
| ENTORNO DEL CENTRO | |
| El Huerto ecológico | 49 |
| Asociación de Antiguos Alumnos (ACECAL) | 49 |
| ALUMNADO QUE TERMINA: OBJETIVO CUMPLIDO | |
| Nuestro paso por el Centro de Adultos | 50 |
| ¿Qué ha significado para mí obtener el título? | 50 |
| ¡Por fin he conseguido el Graduado! | 51 |
| Siempre uno se valora menos de lo que se es | 51 |
| ESO 2010: ¡lo conseguí! | 52 |
| Levantar mi autoestima | 52 |
| Con un poco de esfuerzo | 53 |
| Ha sido un gran reto | 53 |
| Me siento satisfecha | 53-54 |
| Un abrazo y hasta siempre | 54 |
| Podemos conseguir lo que nos propongamos | 54 |
| Un paso sencillamente fugaz | 54 |
| CIERRE | 55 |

"Huellas"

Revista del CEPA "Faustina Álvarez García" Nº 7- 2ª Época- Junio 2010

COORDINACIÓN DE LA REVISTA:

Tomás Fernández Fernández

CONSEJO DE REDACCIÓN:

Andrea García Martínez
Antonio López Fernández
Cristina López Benito
María Cantón Prieto
María Del Carmen Escudero Turrado
María Del Rocío Soto Barragán
María Edel Rodríguez Rodríguez
Marisol Fernández Díez
Ricardo Eugenio Tirados Blanco
Tomás Fernández Fernández

TALLER DE PRENSA:

Abundio Llamazares Llamazares
Carmen Cañibano Pérez
Iván Goffredi
Marcos Douglas Llamazares Cortés
Eloy Fernández Álvarez
Buenaventura Mateos Rodríguez
Bernardo Suárez González
Benito Vázquez Iglesias
Ubaldo González Neonato
Dolores Fernández Padilla

COLABORACIONES:

Adela
Alexandra Cristina Muntianu
Alicia Gallego Madrid
Ana González
Ángel Martínez Gutiérrez
Ángela Martínez
Ángeles Méndez Flórez
Angustias Valtuille Rodríguez
Bárbara González Aller
Buenaventura Mateos Rodríguez
Carmen Cañibano Pérez
Cberna Svetla
Cristian Fernández García
Cristina Martínez Rodríguez
Delfina Moratíel López
Dolores Duque Jaular
Edelweiss
Eloína Alonso Fernández
Eloína González
Equipo de Enseñanzas Iniciales
Esther López Vacas
Fe López Fernández
Francisca Díez de Ponga
Guo Qing Yan
Huang Zheng
Iván Goffredi

Javier Arias Arias
José Antonio Hidalgo Alonso
José Miguel Hernández Manzano
Julián Fernández Martín
Laurentino Martínez Martínez
Lidia Carrillo Pérez
Liu Wei Wei
Lucía
M^a Leonor de Soto Álvarez
Mansour Niang
María Fernández Cuenca
María Vázquez Álvarez
Marisol Fernández Díez
Mónica Navega de la Cruz
Nuria Merino García
Raúl Redondo García
Rosa Luz Fernández Aller
Saifon Yaowayodying
Samuel Pérez López
Socorro López Velilla
Taller de Prensa
Tomás Fernández Fernández
Transi Jaular Pérez
Verónica Martín Prieto
Vicente Castro Rodríguez
Ye Meiyang

PORTADA:

Raúl Redondo García

EDICIÓN:

CEPA "Faustina Álvarez García"
Dep. Legal: LE-924-2003
ISSN: 2171-6072
ISSN electrónico: 2171-7028

MAQUETACIÓN:

Diego Chamorro Carpintero

IMPRESIÓN:

Punto y Seguido (LEÓN)

Notas: La ortografía de los artículos ha sido revisada y corregida por el consejo de redacción procurando respetar al máximo el estilo personal de los autores. La versión electrónica de "Huellas" se podrá leer y descargar en la dirección que se indica, aunque puede tardar un poco en abrirse (sed pacientes):

<http://cepafaustinaalvarez.centros.educa.jcyl.es>

Caminante, son tus huellas
el camino y nada más;
caminante, no hay camino,
se hace camino al andar.
(Cantares, Antonio MACHADO)

LA PORTADA de este Número 7 de la Revista Huellas –no es necesario decirlo- hace referencia al Camino de Santiago en este 2010, año jubilar. Este acontecimiento no pasa desapercibido para nosotros porque nuestro Centro se encuentra ubicado en una destacada zona de paso de peregrinos al atravesar León. Nuestra ciudad y nuestra provincia son lugares destacados en el Camino. Varias de las actividades, en este curso escolar que termina, han tenido como referencia dicho acontecimiento.

Si el Pórtico de la Gloria de la catedral de Santiago de Compostela lleva 800 años recibiendo peregrinos, y si en las últimas décadas en cada Año Santo se bate el récord de peregrinaje, en nuestro Centro el Curso escolar 2009-2010 inició su camino en septiembre de 2009 con una gran afluencia de público. A fecha de uno de octubre se habían presentado más de 1200 solicitudes. Después vino el periodo extraordinario a lo largo de todo el mes de octubre, y no podemos olvidar que hay enseñanzas que tienen abierta la matrícula durante todo el curso. En febrero recogimos 153 solicitudes sólo para la matrícula del segundo cuatrimestre en la enseñanza secundaria. Señalar que cada año son más las personas que desean comenzar sus estudios en el segundo cuatrimestre. A estas fechas de junio se puede decir que hemos recogido más de mil cuatrocientas solicitudes de matrícula.

Siete personas mayores de 75 años se matricularon este curso. Nuestra felicitación a todas ellas por esa ilusión con la que han vuelto al colegio.

Pero aún sorprende más celebrar los 95 años en clase y asistir con regularidad durante todo el largo y duro invierno último. Hay que felicitar de un modo especial a doña Felipa Álvarez Álvarez que lleva varios años entre nosotros, por su constancia y por el ejemplo que nos está dando a todos. Enhorabuena, Felipa.

Estamos muy satisfechos con la eliminación de las barreras arquitectónicas. No es una novedad, pero observamos con satisfacción cómo se mueve por el Centro cualquier persona discapacitada o no, sin encontrar barreras. La mayoría de las personas de edad avanzada utiliza el ascensor para subir y bajar del aula.

Una profesora del Centro, Camino Charro Fernández, se jubila este año. Ha concluido su viaje profesional después de caminar más de treinta y cinco años por distintos niveles de la enseñanza y por varias localidades de nuestra región. Llegó a este Centro en septiembre de 1996 siendo desde entonces la jefa del departamento de Ciencias Naturales; hoy día, el Científico-tecnológico. Quiero destacar su constante dedicación y esfuerzo; siempre preocupada por su alumnado y siempre dispuesta a colaborar en las actividades. Camino, estoy seguro de que nos vas a dejar un buen recuerdo.

Julián FERNÁNDEZ MARTÍN
Director del Centro



...Y “el Faustina” se vistió de gala...

...Para clausurar el curso 2008-2009, para homenajear a nuestros mayores y para despedir de la profesión a dos clásicos en la Educación de adultos.

Ángel e Isaac, Isaac y Ángel, distintos y sin embargo complementarios. Dos personas que allanaron nuestro camino, pendientes siempre de las que no estábamos tan duchas en la materia, y que han calado en nuestro interior.

Juntos han sabido conjugar los verbos transmitir (conocimientos), transgredir (normas, porque son humanos), compartir (emociones y sentimientos), respetar (la diversidad del ser humano) y, cómo no, querer. Querer al Faustina y a su gente docente y no docente.



En poco tiempo nos dieron un curso intensivo para empezar a caminar en el mundo de nuestro trabajo con dignidad.

Aquellos quienes durante tantos años estuvieron preparando los homenajes a nuestros mayores, hoy son los homenajeados. Dice un proverbio chino: “dad y tendréis abundancia”. Habéis dado y sois ricos. Vuestro carácter es el resultado de vuestra conducta (no lo decimos nosotras, ya lo dijo Aristóteles en su día). Tenéis la mejor distinción que el ser humano puede ostentar: la de “ser buenas personas”.

Es una pena que no podamos expresar con palabras lo que el corazón guarda; sentimientos que ni se compran ni se venden...sólo se regalan.

Sabed que siempre tendréis un huequecito en nuestro corazón y en nuestro pensamiento.

Las nuevas del “Faustina”



INAUGURACIÓN DEL CURSO 2009-2010

Como todos los años, el primer día del curso se convoca a todo el alumnado y a todo el profesorado en el salón de actos. Esta es la primera toma de contacto con el centro y con quienes van a convivir durante varios meses en los turnos de mañana, tarde y noche. En la foto, el director está dirigiendo unas palabras a los asistentes y presentando al profesorado implicado en el turno vespertino.



La Redacción





NUESTRO CAMINO DE SANTIAGO:

Un tramo en bus y otro andando

No era la primera vez que el Departamento de Ciencias Sociales organizaba un itinerario didáctico por el Camino de Santiago en nuestra provincia. Este curso, además, tenía un añadido especial: le tocaba al 2010 ser Año Santo Jacobo. Había que aprovechar la ocasión para que nuestro alumnado se fuera informando e interesando por un hecho que tanta trascendencia tuvo y sigue teniendo. El otoño que comenzaba podía ser un buen prelude para recorrer algunos de esos paisajes.

Recogemos, a continuación, las percepciones que algunos de ellos han tenido de este viaje y que han sido reflejadas en unas líneas por escrito.

El Departamento de Ciencias Sociales

Excursión Camino de Santiago: muy lindo

Lo que más me ha gustado de esta excursión ha sido el buen ambiente que se respiraba, la cantidad de monumentos que vimos y la naturaleza. Las vacas también me han llamado bastante la atención. Y me alegró mucho ver a esas peregrinas extranjeras con las que hablamos porque eran muy agradables.

Me encantó también pasar por Astorga y Ponferrada y ver la cantidad de piedras y objetos que dejaban los peregrinos en la cima de la Cruz de Ferro.

En el autobús se nos hizo muy entretenido: cantamos canciones típicas y aprendimos conceptos.

Lo que menos me gustó fue que el tiempo se nos echó encima cogiendo castañas por el camino y llegamos al anochecer al destino último, y no pudimos apreciar bien los paisajes de Lugo.

En general, estuvo muy bien. Yo la repetiría, pero llegando con tiempo a la meta.

*Lidia Carrillo
Módulo2. Mañana*



NUESTRO CAMINO DE SANTIAGO:

Un tramo en bus y otro andando

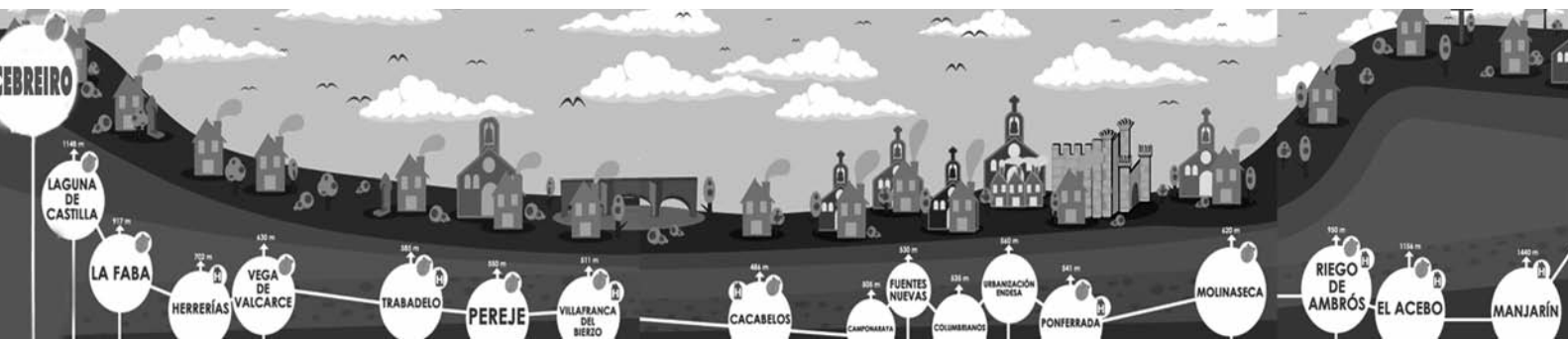

Hacia tiempo que no veía el espectáculo de la naturaleza



Hasta este día nunca tuve la oportunidad de hacer un viaje con un grupo de personas. Siempre me encontraba algo que lo impedía. La idea misma del Camino de Santiago me gustó mucho. No era el mismo camino que anduvieron los peregrinos antaño, pero el nombre tenía un encanto y fue por eso por lo que me apunté.

Con ocasión de este viaje descubrí unos pueblos muy bonitos. Además la naturaleza se había vestido con los colores del otoño y nos dejaba descubrir unos paisajes maravillosos.

Cuando no conduzco siempre me quedo adormilado y pensé que sería lo mismo en el autocar, pero Tomás y Antonio, nuestros profesores de Ciencias Sociales, empezaron a explicarnos la geografía y la historia de los sitios por donde pasábamos y nos tenían alertas y

despiertos. Así aprendí que la legión romana que se asentó en León tuvo una gran importancia debido a que esa unidad militar tenía, entre otras tareas, la misión de controlar el noroeste peninsular, donde se localizaban importantes explotaciones auríferas, como la de las Médulas, en el Bierzo.

Comimos en Villafranca, ciudad muy bonita. Su nombre está asociado al de los peregrinos y al monasterio de Santa María del Cluníaco, o Cruñego, donde benedictinos franceses de Cluny- los monjes negros- se asentaron en el año 1070, bajo el reinado de Alfonso VI, para atender a los peregrinos franceses, trayendo, entre otras cosas, el cultivo de la vid.

Después de la comida y de visitar la iglesia de Santiago, continuamos hasta el pueblo llamado Herrerías. Aquí comenzamos nuestro camino. La primera etapa, desde Herrerías a La Faba, con pendientes bastante fuertes. Después continuamos otros



dos kilómetros de subida hasta la aldea de La Laguna de Castilla. Finalmente se trataba de llegar hasta O Cebreiro, ya en Lugo. Ocho kilómetros de subida en total y unos 600 metros de desnivel.

Todos llegamos al final, pero, por culpa del cambio de horario ocurrido ese mismo día, cuando llegamos a nuestro destino era de noche y en O Cebreiro la oscuridad era total. Tan solo había luz a la entrada de la iglesia y en el interior de tiendas y bares. Creo que todos regresamos contentos.

Personalmente me dejó un buen recuerdo. Primero, porque no pensaba que sería capaz de hacer tantos kilómetros sin refunfunar; segundo, porque se creó un movimiento de ayuda en la penúltima parada: quien ofrecía galletas, quien dátiles, quien agua. Debe ser esto el encanto del Camino de Santiago.

Las cosas que menos me gustaron, porque siempre hay algo, fueron: primero, que no podía dormir; segundo, que mi compañera de viaje me impedía comer un bocadillo hecho con mis propias manos. (Entre vosotros y yo, lo que acabo de escribir es broma: no tenía ganas ni tiempo para dormir, pero en cuanto a lo del bocadillo... mea culpa, mea culpa: me lo acabé comiendo en el autobús).

*Iván Goffredi
Taller de prensa*



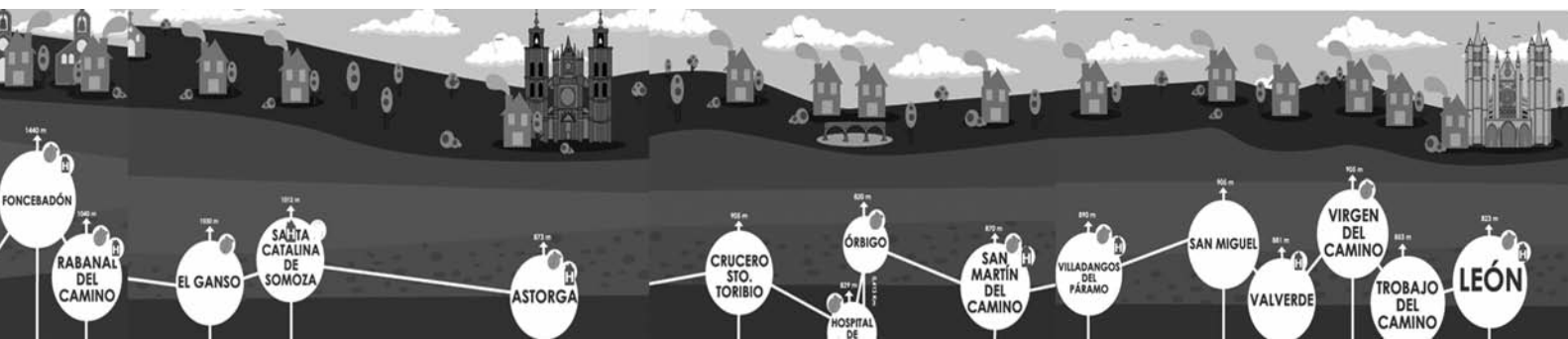

Itinerario de nuestro Camino de Santiago

Salimos en autocar desde León, dejando a la derecha el sendero del Camino de Santiago. Atravesamos varios pueblos del Páramo, como Valverde de la Virgen o Villadangos, para llegar a Hospital, pueblo de ribera famoso por su puente medieval llamado “El Paso Honroso”. Ascendimos hasta otra paramera, desde donde vimos, a lo lejos, el CTR (Centro de Transformación de Residuos) de la provincia de León, para bajar de nuevo y divisar Astorga, ciudad antigua con muchas maravillas romanas, y su catedral.

Ya adentrados en la Maragatería, llegamos a Castrillo de los Polvazares. Es único en su estilo, por sus casas, con grandes patios, y sus calles empedradas. Fue declarado Conjunto Histórico- Artístico. Pasamos por Santa Colomba de Somoza, donde hay restos de una explotación minera romana, y por Rabanal del Camino, declarado de interés cultural, con su ermita de San José, y otra mina romana más.

Fuimos ascendiendo hasta llegar a Foncebadón. En el puerto del mismo nombre acaba la Maragatería y comienza el Bierzo.

Después de hacer otra parada en la Cruz de Ferro, iniciamos el descenso por Acebo hasta Molinaseca, donde sus casas parecen querer besarse por sus balconadas. Este último pueblo tuvo minas de hierro.

Llegamos a Ponferrada, digna de ver por el famoso Castillo de los Templarios, que bordeamos, y continuamos hasta Villafranca del Bierzo, donde efectuamos otra parada. Es una villa declarada Conjunto Histórico, con su castillo, Plaza Mayor, conventos, palacios, iglesias como la de Santiago y San Francisco, o personajes allí nacidos, como Gil y Carrasco.

Más allá de Villafranca continuamos por la Vega del Valcarce, ya cerca de la provincia de Lugo. En Herrerías, iniciamos el camino a pie ascendiendo todo el tiempo para terminarlo en O Cebreiro, primer pueblo de Lugo, donde nos esperaba el autocar para regresar.

A lo largo de este itinerario cruzamos unos cuantos ríos. El primero, el Órbigo. Su famoso puente medieval tiene veinte bóvedas ojivales y de cañón, y une los pueblos de Ponte y Hospital. Después el río Tuerto, entre San Justo y Astorga. Su caudal es importante para el campo. Luego, ya en el Bierzo, el Sil, con varios pantanos y unos cuantos afluentes como el Boeza, el Cúa y los que cruzan Villafranca, el Burbia y el Valcarce. Todos reciben agua de muchos arroyos. Unos tienen embalses que se usan para abastecer a las ciudades, para los regadíos y para la producción de electricidad; otros no se embalsan.

Lo que más me gustó fue el cambio de paisajes a lo largo del camino. Saliendo de León, tierra vasta de secano y poco regadío. En la ribera del Órbigo, extensos maizales, huertos y choperas. Cuando atravesamos los Montes de León, abundantes matorrales, bosques de pinos y robles. Camino del Bierzo, más matorral, acebos y castaños; y chopos, sebes, frutales y cultivos de huerta en el bajo Bierzo. Y viñas en las laderas. Más allá, desde Herrerías de Valcarce hasta O Cebreiro, monte con muchos castaños, escobas, helechos, prados y ganado, y huertos en las cercanías de los pueblos.



*Buenaventura Mateos Rodríguez
Taller de Prensa*



NUESTRO CAMINO DE SANTIAGO:

Un tramo en bus y otro andando



¡¡Villafranca del Bierzo!!

De toda la excursión, lo que más me llamó la atención fue Villafranca del Bierzo. Su Calle del Agua está llena de obras de arte: el palacio de Torquemada, construcción barroca del siglo XVII; a su lado, una casa solariega de tres plantas, de estilo morisco; enfrente, la casa de los Álvarez de Toledo, también de estilo barroco, con dos grandes escudos de los marqueses de Villafranca, en sus laterales; a continuación, el colegio de S. José, del siglo XVII, cuyo altar mayor y su sagrario son también de estilo barroco. Esto es una pequeña muestra de la riqueza artística de esta villa. Me llamó también mucho la atención el jardín de estilo francés, del siglo XIX. En su parte central se halla La Chata, una fuente romana traída de Carracedo. Se cuenta que en sus inicios fue una bonita alameda, paseo de olmos y jardines con tupidas bóvedas de follaje formando pasadizos y túneles. Es digno de ver porque parece un laberinto.

Transi Jaular
Módulo 4. Mañana



Cuando llegamos arriba ya era de noche

Este viaje ha tenido sus más y sus menos para mí. Voy a contar lo que he aprendido, lo que más me ha gustado y lo que menos.

Me ha llamado mucho la atención la diversidad existente entre las comarcas que atravesamos, en especial, el contraste entre la Maragatería y el Bierzo. De la Maragatería, la montaña más alta, el pico Teleno, de 2.188 m de altitud y “su paisaje de colinas que se van elevando suavemente hasta las sierras de Foncebadón y Manzanal”.



Del Bierzo, su paisaje llano regado por el Sil y sus afluentes, en el fondo, y las paredes montañosas que lo rodean, con nombres que nunca había oído antes, como los montes Aquilanos, las sierras del Courel y la Guiana, entre otras, y profundos desfiladeros. A mi vuelta, me conecté a Internet y empecé a indagar sobre lo que habíamos visto y oído. De esta manera, al recordar y escribir esos nombres y algunas frases que me llamaron la atención, entreno la memoria.

Con todo, lo que más me ha gustado ha sido el ambiente de camaradería y la convivencia entre todos, como en familia. Un momento de especial relevancia fue el del almuerzo en torno a la mesa, donde departimos y comentamos el desarrollo de la jornada.

Lo que menos me gustó fue el trayecto andando, entre Herrerías y Cebreiro; un camino entre castaños y pedruscos, con fuertes subidas y bajadas. Además, cuando llegamos arriba ya era de noche y nos fue imposible ver la panorámica desde allí. El cálculo de la duración de esa mini etapa no tuvo en cuenta el cambio horario realizado ese mismo día.

Carmen Cañibano Pérez
ESPA. Módulo 2: Tarde



Castrillo de los Polvazares



El viaje que hicimos hace unos días por el Camino de Santiago me ayudó a conocer un poquito más mi provincia, sus formas de relieve llano y montañoso, su vegetación, sus pueblos, sus recursos y sus gentes.

Me gustó todo, pero, en particular, el pueblo de Castrillo de los Polvazares, que está entre los más hermosos de España y ha sabido conservar sus particulares rasgos arquitectónicos y urbanísticos, las formas austeras de todas las construcciones y los colores; su perfil es una suma armónica de casas y callejuelas, hechas para arrieros y labradores, y que se ofrece a los peregrinos y viajeros a los que sorprende, “como a mí”, la magia y la belleza de este “bosque de piedras”.

Lo que menos me gustó fue el poco tiempo de que dispusimos

Ángeles Méndez Flórez
Módulo 2. Tarde

Paradas durante el trayecto del Camino de Santiago en tierras de León

Salimos de León, muy animados; un espléndido día de excursión donde aprenderíamos muchas cosas y visitaríamos lugares preciosos, a la vez que andábamos un tramo del camino.

Nuestra primera parada fue en uno de los pueblos más bonitos, Castrillo de los Polvazares. Todas sus casas son de piedra y están muy bien cuidadas. Sus callejuelas y sus calles, empedradas por entero, le dan un encanto especial. Nos llamó la atención que en todas, o casi todas, tenían unos “poyos” o “sentajos” para descansar o tomar el fresco por la noche.



Allí mismo coincidimos con dos mujeres peregrinas. Se habían conocido en Francia, haciendo el camino. Una era belga y la otra finlandesa. Teníamos la suerte de ser un grupo trilingüe. Nosotras hablamos español, inglés nuestro profesor Tomás y francés nuestro amigo Iván. Gracias a esto pudimos hablar un ratito con ellas. Así pudimos averiguar que la mujer de Bélgica lo hacía por motivos de salud, mientras que la de Finlandia trabajaba en el diseño de maquinaria en su país, en el sector de la ingeniería industrial, y se estaba tomando un tiempo de respiro para aclararse con su vida.



NUESTRO CAMINO DE SANTIAGO:

Un tramo en bus y otro andando



La segunda parada fue en la Cruz de Ferro, una cruz de hierro sobre un montículo de piedras. Siguiendo la tradición, los peregrinos tienen que arrojar una piedra a dicho montón para dejar allí sus pecados y pedir algún deseo antes de continuar su camino. Más de uno tiramos unas cuantas. Yo tenía mi deseo todavía bien claro.

La tercera parada, después de pasar por Ponferrada, ciudad cada día más grande y más nueva, fue Villafranca del Bierzo. Allí comimos, unos de bocadillo y otros de mantel, y repusimos fuerzas. Descansamos poco para poder ver sus monumentos. Tiene varios. Citaré la iglesia de Santiago, con su famosa Puerta del Perdón; el castillo... y más, y más...

El último tramo lo hicimos a pie, con mucho aplomo y poco a poco, desde Herrerías hasta O Cebreiro. Un precioso recorrido. Quisiéramos decir que el camino está bien señalizado y es fácil seguir las flechas amarillas. En este tiempo está adornado con árboles y algunos tienen un fruto sabroso y estupendo. Podéis comprobarlo por vosotros mismos. Se trata de un camino lleno de castañas. En sus dos primeros kilómetros de cuesta arriba, muy animados todos, cogíamos las castañas recién caídas sobre su suelo. Después de una parada para recuperar fuerzas, y de que aquella subida nos pareciese eterna, leímos un cartel indicándonos que "aún" quedaban cinco kilómetros más. Después de un trago de agua y varias galletitas, reanudamos la marcha, esta vez cargados con varios kilos de las apreciadas castañas. Cuando llegamos al Cebreiro nos pareció el paraíso, pues tenía luz, y, después de varias llagas en los pies y algunas agujetas, lo que más deseábamos era ver a Manuel, el conductor del autocar, que nos traería "sentados" a casa.

Gracias a Antonio y a Tomás, por ayudarnos a comprender mejor nuestra cultura y a entender cómo coger agujetas... ¡y castañas!

Cristina Martínez y Vicente Castro
Módulo 3. Mañana

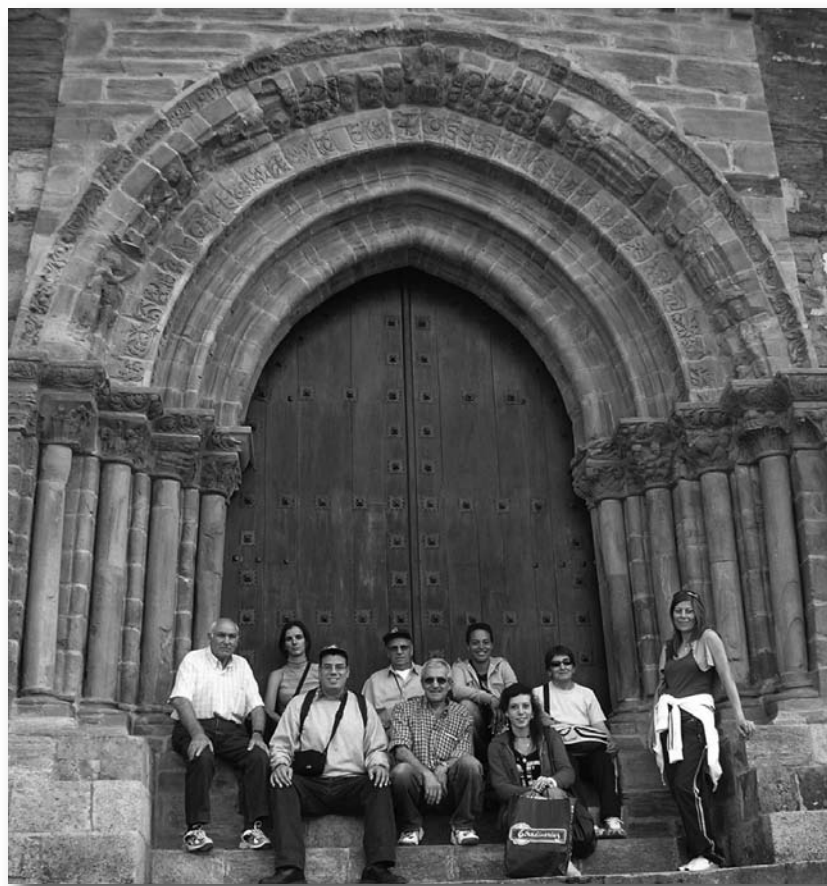

Premio FUCI

Otro año más, la Federación de Usuarios y Consumidores Independientes convocó un concurso dirigido a alumnos de Centros de Educación de Adultos de toda España, que cuenta con el decidido apoyo del Ministerio de Sanidad y Consumo. En esta edición una de nuestras alumnas de Conocimientos Básicos, Delfina Moratíel López, resultó ganadora.

Acompañada de dos profesoras, Marisol y Edel, asistió al acto de entrega de premios celebrado en Madrid el 16 de diciembre.

Resultó una experiencia única para Fina, que difícilmente olvidará. Desde el "Faustina" te felicitamos, te lo mereces.

La jornada se completó con unas horas agradables por Madrid y un viaje de vuelta interminable y complicado por culpa de la nieve que quiso acompañarnos en ese día.

Su trabajo, *La Naturaleza herida*, es una visión nostálgica sobre su infancia en su pueblo, Santibáñez de Porma. Y también, desgraciadamente, sobre cómo han evolucionado algunas cosas.

A continuación tenéis sus reflexiones... ¿Os veis reflejados en ellas?



LA NATURALEZA HERIDA

Cuando yo era pequeña cantaba como un jilguero, siempre estaba muy contenta aun faltándome de todo. Eran los años de la posguerra en un pueblo donde ni maestro había, pues éramos pocos niños. Trabajábamos el campo ayudando a nuestros padres, cuidando de los animales.

Todo lo que hemos vivido en ese tiempo tan difícil no ha sido tan malo. Pero... con esos campos tan vivos, una se olvidaba de todo, aun haciendo mucho frío.

Teníamos un río ¡oh, que río! Ese río tan hermoso con esas aguas tan limpias donde tantos seres vivían.

¿Dónde están las nutrias? Las que salían a mi prado, donde pastaba el ganado, a jugar pues bien sabían que allí podían hacerlo. Qué manera de correr, de morderse y tirarse de la cola, revolcándose en la hierba chillando bajito, eso sí, para no asustar al ganado.

¿Y esos regueros tan limpios? Allí había de todo: ranas, musarañas, zapateros (con esas patas tan largas y esos cuerpos tan pequeños), esa variedad de plantas incluyendo a los berros con ese verde tan fuerte que parece que están diciendo: "Mira, que aquí hay cangrejos".

Mucho jugué yo con ellos en esas tardes tan largas, sacábamos unos pocos y los metía en un círculo; pero eran tan astutos que no se salían juntos. Los volvía al agua. Lo que siempre hice yo era mirarles la cola por si tenían la hueva. Esos no se tocaban.

¿Y las fuentes? Esa fuente que fluía y que parece que hervía. ¡Qué preocupación la mía querer tapar con mis dedos los huecos por donde salía esa agua tan fresquita, que tan buena sabía!

¿Qué ha sido de los negrillos? Ese árbol tan frondoso, con esa hoja tan pequeña y ese frescor que a la fuente daba. Los negrillos se secaron... y la fuente ¿dónde está?

A mí que alguien me aclare, porque yo no entiendo nada. ¿A qué tantos adelantos? Si la naturaleza está herida...

Desperdiciamos el agua con la mayor alegría, contaminamos ríos y lagunas. Deberíamos dejar mejor herencia a nuestros nietos, cuidando más la madre naturaleza, pues ella nos dará con creces eso que tanto necesitamos: aire puro, agua limpia y frutos exquisitos.

Delfina Moratíel López
Enseñanzas Iniciales



El origen de la peña “El mandil”

A finales de abril los alumnos de enseñanzas iniciales realizamos junto con nuestros profesores una visita a la fábrica de congelados EL MAR.

Una mañana hermosa, un recibimiento agradable, explicaciones claras sobre lo que íbamos a ver; la curiosidad y la expectación estaba servida.



No recordamos haber visto tantas anillas de calamar juntas, en proceso de lavado, antes de su congelación. Nos llamó la atención el trabajo tan artesano con las gambas a la gabardina. Son caras porque se rebozan manualmente, eso exige tiempo y, ya se sabe, el tiempo es oro. También vimos el proceso a seguir con los filetes de merluza y de panga.

Al finalizar la visita pasamos a una gran sala donde nos agasajaron con muchos de los productos de la casa. Degustamos langostinos cocidos, calamares fritos, rabas, gambas a la gabardina y delicias de merluza. Todo ello regado con refrescos de naranja, limón y cola.

Por último, nos despidieron con un detalle; al principio no sabíamos lo que era, pero, ya en el autocar, descubrimos que era un mandil; aunque no un mandil cualquiera: ¡era un señor mandil! de color granate, con el logotipo de ELMAR y con un bolso delantero para llenar de cariño y de ilusión cuando estamos entre los fogones. Os lo podéis imaginar, moderno y práctico donde los haya.

Bien, pues fue en ese momento cuando el grupo F3 de la tarde gestó la idea de acudir un día al aula con el mandil y hacernos una foto para el recuerdo; juntos, profesores y alumnos.

La idea fue más allá. Surgió un nombre: La peña “El Mandil”, y otra idea: ¿por qué no ocupar un rinconcito en la revista de nuestro centro contribuyendo con alguna receta especial que se nos ocurra? No estaría mal, porque, año tras año, los miembros quizás cambien, pero la idea sería bonito que permaneciera.

Y como todo lo que empieza a rodar tiene que tener una mano que dé el pistoletazo de salida al evento, es decir un Presidente, elegimos por unanimidad a nuestra Tutora y profesora de Lengua y Socionaturales, a la vez que celebraremos la cata anual de la receta especial seleccionada con cariño e ilusión por el alumnado del grupo. Se elige por votación la receta ganadora, la cual estará a vuestra disposición en el rincón de nuestra revista “Peña El Mandil”.



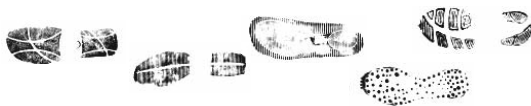

Este año, y por ser el primero que se publica en la revista del Centro, queremos daros a conocer los ingredientes y el modo de hacer de la receta del año pasado- “Falsas torrijas”-; y la de este- “Postre con sabor a queso”-, así como una reflexión espiritual.

Falsas torrijas

Nuestras torrijas se hacen en poco tiempo y con menos esfuerzo; pero el resultado es muy bueno y sabroso. Diabéticos: no abusar, porque están dulces.

Apuntad:

Ingredientes: tostadas de pan Bimbo, un bote de leche Ideal, dulce de leche y muy poquito aceite (eso sí, virgen extra).

Materiales: exigimos una buena sartén antiadherente, para que nada se pegue, y un pincel de silicona para pintar el fondo de la misma y así utilizar la mínima cantidad de aceite (modernas que somos).

Modo de hacer: En una fuente amplia, coloco el pan Bimbo a remojar en la leche ideal mezclada con dulce de leche (a gusto del consumidor).

Cuando el pan esté bien empapado, pongo la sartén al fuego y pinto el fondo con un poquito de aceite virgen. Cuando esté caliente, echamos las tostadas de pan Bimbo bien remojadas, una a una, dando vueltas con una espumadera con cuidado, para que no se rompan, y pintando el fondo de la sartén con cada nueva torrija. Se van poniendo doraditas por ambos lados; el dulce de leche se carameliza y el resultado es exquisito y muy tentador.

Como somos muy detallistas, no olvidéis colocar las torrijas en una fuente muy bonita para que luzcan más.

Marisol Fernández

Postre con sabor a queso

Ingredientes para cuatro personas

Ocho quesitos, tres huevos, dos yogures naturales, 2 cucharadas de harina, 9 cucharadas de azúcar, 1/2 cucharadita de levadura en polvo y 50 gramos de pasas sin pepitas (opcional).

Preparación

Colocar los quesitos ya pelados en un plato hondo; añadir los dos yogures naturales y aplastar y mezclar con un tenedor. Batir los tres huevos y añadir la harina y la levadura. A continuación, añadir el azúcar y mezclarlo todo hasta conseguir una masa bien unida.

Colocar dicha masa en un molde untado con aceite e introducirlo en el horno precalentado a 180°C. A media cocción se añaden las pasas, si se quiere.

Estará listo cuando introduzcamos un palillo y salga limpio y seco.

Lucía López Medina

Reflexión espiritual

Pero como no sólo de pan vive el hombre, también hemos de alimentar el espíritu y por eso os vamos a deleitar con un pensamiento de alguien muy importante que os hará reflexionar:

“Es de suma importancia

tener en los trabajos tolerancia,

pues la impaciencia en la contraria suerte

es un mal más amargo que la muerte”

Félix M^a de Samaniego (1745-1801)- Escritor neoclásico español

*Marisol Fernández Díez
Tutora del grupo F3 de la tarde*





Visita a Soria

El 15 de mayo, día de San Isidro, fue la fecha escogida por el grupo de Enseñanzas Iniciales del Faustina para visitar la XV edición de las Edades del Hombre en la ciudad de Soria. Éramos treinta y dos alumnos y tres profesores.

Primero vimos la Concatedral renacentista de San Pedro, tras atravesar un puente sobre el río Duero, con el Cristo Yacente de Gregorio Fernández (siglo XVII). Pero, sin lugar a dudas, la pieza que cautivó nuestra atención fue la de San Pedro in Cátedra. ¿Por qué esta curiosidad por esta pieza? Pues sencillamente porque es un San Pedro muy cercano a nosotros; es de León y, más concretamente, cedido por la localidad de Valderas. Sí, esa que lleva en la boca y en el corazón nuestro compañero Ricardo, alias Richard Burton. Era como si este San Pedro nos recibiera a los de León y nos invitara a disfrutar de un recorrido lleno de tallas, relieves, retablos, esculturas, velos y hasta de un lienzo pintado al óleo del pintor valenciano Joaquín Sorolla.

Concluida la visita en el interior salimos al claustro románico y nos fotografiamos para llevarnos el recuerdo de esas columnas y arcos cargados de historia.

Después de comer nos despedimos del Duero de Machado y con la serenidad de sus aguas en el recuerdo nos fuimos camino de Casillas de Berlanga. En un alto se encuentra la ermita mozárabe de San Baudelio (siglo XI). Por fin vimos la columna que semeja una palmera con pinturas de vivos colores. Es una columna muy conocida y utilizada en todos los carteles de publicidad en Soria y más ahora con la exposición. La austeridad de la ermita en su exterior da paso a través de un arco mozárabe a un interior rico e inesperado.

De San Baudelio viajamos a Gormaz, a la ermita románica de San Miguel (siglo XI). Fuera de la ermita y en la cima del monte destaca el Castillo Califal de Gormaz.

Paisaje bonito donde los haya. La vista se relaja disfrutando de una vega amplia y rica iluminada por los rayos de un sol que poco a poco nos fue despidiendo de las tierras sorianas.

Equipo de Enseñanzas Iniciales



Excursión a Tazones

Un día de mayo, elegido previamente con cuidado tras consultar los oráculos del tiempo, fuimos de excursión a Tazones. Tuvimos sol y también viento a discreción. Aprovechamos la playa y algún alumno, junto con Ricardo, se sumergió en sus aguas. No hay que quitarles el mérito porque el agua tenía que estar fresquita. Después del baño, paseo por el pueblo, sesión de fotos para el recuerdo en la casa decorada con conchas, y una buena paella para delicia de todos.

Algunos descubrimos el arte de la villa de la mano de Ricardo. Más tarde un café para el disfrute de los sentidos antes de volver a casa.



Equipo de Enseñanzas Iniciales



Visita a la catedral

¡Qué bonita es nuestra catedral!

Me di cuenta cuando el día doce de noviembre fuimos a visitarla.

Los leoneses conocemos nuestra ciudad, pero muchas veces no apreciamos suficientemente la belleza y el valor de los monumentos históricos que nos rodean.

La visita a la Catedral de León y a su Museo resultó ser muy interesante: nos explicaron la historia de la “Pulchra Leonina” (así llamada por el color blanco y limpio de sus piedras), y apreciamos de cerca la belleza de sus vidrieras y los tesoros de su museo. A mi me gustó mucho la colección de vírgenes románicas de los pueblos de León, la tumba del rey Ordoño II y las esculturas del pórtico, donde se representan escenas del juicio final y de la Virgen.

Tenemos una catedral muy elegante, sólo nos falta conocerla mejor y saberla apreciar.

En la foto, Ricardo, profesor de Ciencias Sociales del centro, explicando el arte gótico a los presentes. Le acompañan varias compañeras de Enseñanzas Iniciales.

*Mónica Navedo de la Cruz
Enseñanzas Iniciales. Noche*





Celebración del día de Santa Cecilia

Con el salón abarrotado disfrutamos del día de los músicos con canciones del folklore leonés, a cargo del Aula de Pandereta de la Escuela de Música Tradicional del Ayuntamiento, y unas piezas de música clásica. Participaron antiguos alumnos y profesores.

SALÓN DE ACTOS DEL CENTRO

JUEVES, 26 DE NOVIEMBRE
A LAS SEIS EN PUNTO DE LA TARDE

Celebración del día de la música (Santa Cecilia)

PROGRAMA- MENÚ

PLATO PRINCIPAL: CANCION POPULAR LEONESA

Intérpretes: Aula de Pandereta de la Escuela de Música Tradicional.
Dirige: Gabriel Fco. González Villalba



POSTRE: GUITARRA Y CANCIONE

Intérpretes: María y Tomás
(Profesores del centro)

NOTA: El que llegue tarde,
ni oirá misa, ni comerá carne.

ORGANIZA: Departamento de actividades extraescolares y complementarias. CEPA "Faustina Á. G."
COLABORA: Concejalía de Educación y Cultura leonesa del Ayuntamiento de León

*Departamento de Actividades
Complementarias y Extraescolares*



Visita al León medieval

El jueves, día 25 de marzo, recorrimos el Casco Antiguo de León.

Me pregunto cómo obras tan antiguas y valiosas, como son San Isidoro, La Catedral o las Murallas, pasan desapercibidas para los que pasamos por delante de ellas todos los días, mientras que miles de viajeros de todo el mundo vienen a visitarlas; cómo es posible que un leonés no se pare ni cuatro segundos a admirarlas y un extranjero se desplace miles de kilómetros. Es algo que se debe a la belleza de la arquitectura, a las creencias, o al valor de algo que los seres humanos han realizado con mucho esfuerzo.

De todo lo que vimos destacó la Catedral que refleja el afán de innovar; esa fragilidad de sus vidrieras..., tan sólo por hacer del templo un lugar más bello. Cerca están otras iglesias medievales, que muestran las firmes creencias que tenían de aquella, pero la Catedral refleja una superioridad sobre ellas al posicionarla en el lugar más elevado y edificarla con tanta altura.

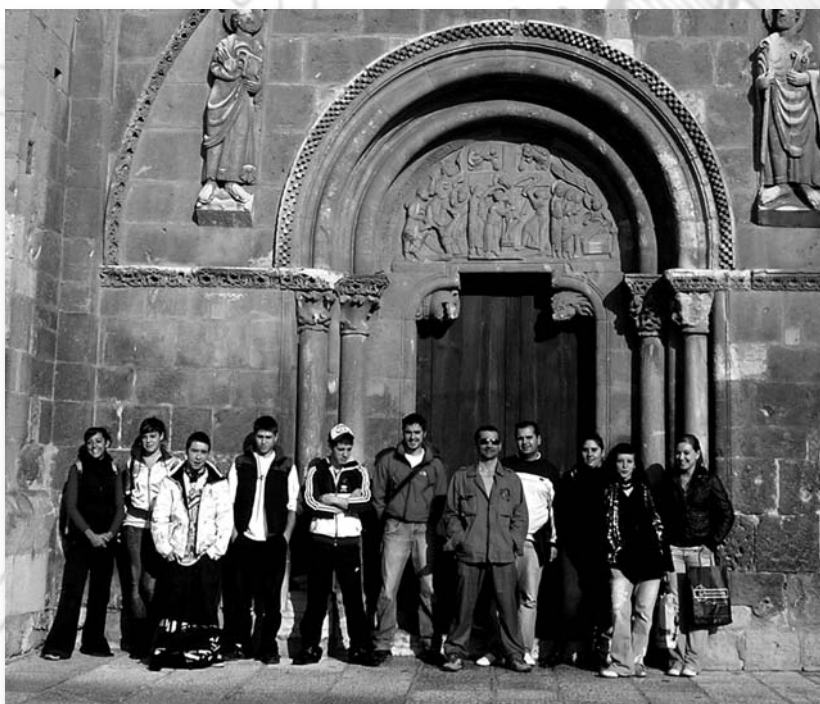

La particularidad de la Muralla es el hecho de que fuera construida en tiempo de los romanos. La guerra contra los árabes y la decadencia se cebó en ella, obligando a que en la Baja Edad Media fuera restaurada para protegerse de los enemigos. Es, sin duda, una arquitectura que representa el miedo a no estar suficientemente protegidos.

Los palacios, como el del Conde de Luna, viviendas de la nobleza, al sobrevivir en el tiempo, son un claro ejemplo de la superioridad de esa clase social sobre las demás, y de todos los quebraderos de cabeza que eso daba, obligando a los siervos a mantenerles a cambio de castigo y miedo.

*José Antonio Hidalgo Alonso
ESPA. Módulo 2. Mañana*

San Isidoro de León y el estilo románico

Un grupo de alumnos del Módulo dos de la mañana, después de la visita a la iglesia románica y al Panteón de los Reyes.

ESPA. Módulo 2. Mañana





Visita al Museo de León

A raíz de la visita que realizamos con el centro me decidí a elaborar un pequeño trabajo sobre las diferentes edades históricas, que aquí os presento.

LA PREHISTORIA

Se subdivide en varios períodos: el Paleolítico, el Neolítico y la Edad de los Metales.

El Paleolítico

El Paleolítico comienza hace unos 2.500.000 años. En esta etapa el ser humano utilizaba herramientas elaboradas a base de piedra tallada, hueso y palos. En esta época el hombre fue cazador, pescador y recolector, y llevaba una vida nómada.

El Neolítico

En este período del Neolítico comienza la evolución humana, ya que se descubrió la agricultura. El ser humano se convirtió en sedentario y construyó los primeros poblados.

La Edad de Los Metales

Es el último período de la Prehistoria. El primer subperíodo es la Edad de Cobre, primer metal trabajado; posteriormente vino la Edad de Bronce y, por último, la Edad de Hierro.



LA HISTORIA

La Edad Antigua

La Edad Antigua se inicia con la escritura. En esta época se produce la caída del Imperio Romano en manos de los bárbaros. Antes de la llegada de los romanos, vivían en la Península Ibérica los íberos y los celtas. Los romanos impusieron sus leyes y forma de gobierno y construyeron muchos edificios que aún se conservan: acueductos, templos, murallas, etc.



La Edad Media

Es el período histórico comprendido entre el S. V y el S. XV. Se subdivide en dos períodos: la Alta Edad Media (del siglo V al X) y la Baja Edad Media (siglos XIV y XV). En arte destacan los movimientos prerrománico, el románico y gótico. También hubo una enfermedad llamada la peste negra, que mató a muchísima gente. Apareció durante el siglo XIV.

La Edad Moderna

En el inicio de este tiempo histórico se produce el descubrimiento de América (1492).

Es una época de grandes revoluciones. Con el descubrimiento de América llegaron a España grandes riquezas y productos desconocidos.

La Edad Contemporánea

Es el período histórico comprendido entre la Revolución francesa (1798) y la actualidad. En este período se desarrolla el movimiento obrero, el progreso de la ciencia y la tecnología; aparece el automóvil, el avión, los medios de comunicación y la sociedad de consumo.

*Socorro López Velilla
Aula de Trabajo del Cerecedo*

Crónica de nuestro paso por La Crónica de León



Un día lluvioso de otoño fuimos a visitar el periódico la Crónica. Nos recibió el director, que nos explicó lo que se hacía en ese local del Polígono 10, respondió a nuestras preguntas y no pudo extenderse más porque le venían a entrevistar los de la TV nacional. Ese breve encuentro fue suficiente para descubrir lo que os vamos a resumir:
La organización de un periódico y las responsabilidades de cada sección;
Los tipos de empleados que trabajan en él;

Que la publicidad es su principal fuente de ingresos;

Que la impresión del periódico ya no se hace en León; la rotativa se ha trasladado a Benavente porque se minimizan costes. Allí también se imprime el Diario de León;

Que la juventud apenas si los lee; en cambio su mayor clientela es la gente de mediana edad;

Que la prensa en papel está sufriendo una crisis tremenda debido a la competencia de Internet, por lo que no queda más remedio que adaptarse a los nuevos tiempos...

Taller de Prensa





Palacio del Conde Luna y Palat del Rey

El 23 de marzo de 2010 alumnos de Enseñanzas Iniciales, del Módulo 1 y del Módulo 2 de la tarde fuimos a visitar el Palacio del Conde Luna Palat de Rey. Nos dividimos en dos grupos; mientras uno disfrutaba de Tormentaria, la exposición sobre la tecnología y la ingeniería de la Antigüedad y de la Edad Media, en el Palacio del Conde Luna, el otro grupo visitaba Palat de Rey, la iglesia más antigua de León, de origen mozárabe.



Visita al MUSAC

El 10 de febrero varios profesores acompañamos a nuestro alumnado de Enseñanzas Iniciales para visitar el MUSAC. Lo cierto es que esta vez vimos una exposición un tanto peculiar, que estaban montando en proceso. Sería por eso que nos pareció ver muy poco arte esta vez. Quizá es que no supieron presentárnoslo de la forma más adecuada. Al fin y al cabo el “arte” también hay que saber venderlo. Muchos hemos prometido que volveremos cuando esté a punto de concluir, más que nada para ver si somos capaces de valorar la exposición tal y como se merece.



Enseñanzas Iniciales y Aulas de Armunia y Trabajo del Cerecedo



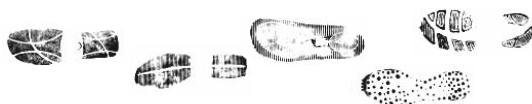

Escenarios Educativos

“Escenarios educativos” nos ofrecía, un año más, varias representaciones teatrales. Durante el primer cuatrimestre vimos dos, una en castellano: “La Celestina”, y otra en inglés: “Messenger friends”. El teatro del Centro cívico del Crucero se llenó a rebotar con escolares de la provincia disfrutando y aprendiendo fuera de las aulas. Y entre ellos nuestro centro. Siempre, al final, se abre un provechoso diálogo. Os animamos a participar más en esta oportunidad que se presenta ante nosotros cada curso.



Equipos de ESPA y de Enseñanzas Iniciales

Prometeo

El Colectivo de Hombres por la Igualdad «Prometeo» dio una charla- coloquio sobre la realidad de la desigualdad de la mujer a pesar de “los enormes avances de los últimos años y las políticas en favor de la igualdad de género”. Defienden que los hombres también están implicados, que el comportamiento machista sigue aún muy extendido, y están convencidos de que el compromiso y el trabajo por la igualdad de género es cosa de todos.



Departamento de Orientación y Comisión por la Igualdad de Género



“Pasaclases” y fiesta navideña

Con buenos deseos, y unas nevadas como no se conocían desde hace tiempo, dimos por finalizado el primer trimestre, festejando el fin y principio del año y deseándonos unas felices fiestas navideñas. Así los supervivientes pudieron corear el “pasaclases” que organizamos en el turno de la mañana, continuando por la tarde en el salón de actos con un amplio repertorio de villancicos tradicionales, por todos cantados, y regados con dulces sólidos y líquidos.

En la foto, la banda navideña formada por varios profesores y alumnos.

Hay que dar la enhorabuena, en especial, al alumando que hizo un hueco en sus quehaceres para asistir a los ensayos, y a los demás participantes.



*Departamento de A. C. y Extraescolares
Colaboró el Equipo directivo*



Mi pueblo natal

Me llamo Huang Zheng y soy de China. Tengo veintisiete años y este es mi segundo año en el centro. Yo quiero presentaros hoy mi bonito pueblo natal, se llama Guilin.

Todo el mundo dice que Guilin tiene el paisaje más hermoso de China. Tenemos un río que se llama Lijiang; quizá penséis que un río no es nada especial, pero éste sí lo es. Su agua es limpia y transparente y se pueden ver los peces jugando en el fondo. A ambos lados del Lijiang hay pequeñas montañas que van haciéndole compañía a lo largo de mil kilómetros. En sus orillas crecen el bambú y los juncos y, cuando cambia la estación, el Lijiang cambia su traje. El río serpentea como un dragón entre ciudades y pueblos y, si lo recorréis en barco, sentiréis que estáis navegando por el cielo. Mires donde mires, encuentras un bonito paisaje. Si no me creéis, venid a conocer y sentir este lugar. Ahora, en el S-XXI, todo el mundo habla de cuidar el planeta, así que, si conoces Guilin y sus paisajes, entenderás todo lo que nos ofrece la naturaleza y por qué nosotros debemos protegerla.

Huang Zheng. China
Español para extranjeros. Tarde

我叫黄铮,我是中国人,今年27岁,已在此学校就读两年了,今天在此为大家介绍我美丽的家乡.桂林.

熟话说桂林山水甲天下,我们有独一无二的漓江,也许你认为一条江并无特别,它特别于它的水质清见底,一眼看穿鱼儿水中嬉戏,百里漓江,两岸相伴百里山穿,河坝竹林延绵,随着四季的变化,漓江不段更换新装.漓江由如一条盘龙盘旋于城镇之间.畅游于游轮,由如身于仙境,无论在任何角度看都是一幅美丽画卷.如果你还没感受到它的美丽,就亲自去感受它吧.

在讲就环保的二十一世纪,我们需要让自己的身心,融入大自然的怀抱中,感受自然给我们的享受,让我们更加珍惜和爱护环境.

我的家乡

黄铮

El Año Nuevo chino

春节

中国的春节一般来临于二月份,春节是中国的传统节日,是全家人团聚的日子,对于小孩子是最开心的.因为有红包拿.从早上到晚上,大街小巷全是鞭炮声.大家穿的都很漂亮.大家边吃饺子边看春节联欢晚会直到 00:00.大家都期待来年有好运气.

叶梅艳 (Ye Meiyan)

La fiesta de Año Nuevo es más o menos en febrero. Año Nuevo es una fiesta tradicional de China en la que nos juntamos toda la familia. Los niños están felices y los padres preparan con ilusión las bolsitas rojas en las que ponen dinero para los niños. La gente se pone los trajes más bonitos que tiene y sale a la calle para ver los fuegos artificiales desde la mañana hasta la noche. La familia se reúne para cenar las típicas albóndigas de carne mientras ven en el televisor el espectáculo de Año Nuevo, el cual dura cuatro horas.

Todo el mundo pide un deseo en estas fiestas: "Que la suerte nos acompañe en el Año Nuevo".

Ye Meiyan. China.
Español para extranjeros. Tarde



La Gran Muralla china

¡Hola a todos! Me llamo Guo Qing y soy de China. Hablo chino y un poco de español. Yo soy cocinero.

La gran Muralla China tiene una larga historia. Está construida con grandes piedras de diferentes tamaños. Se construyó hace muchos años, participó mucha gente y costó mucho dinero. En la actualidad es el monumento más famoso de China. Si usted viene a conocer mi país, será siempre bienvenido.

*Guo Qing Yan. China
Español para extranjeros. Tarde*

中国的长城

大家好!

我叫李国清, 我是中国人, 说中文和一点西班牙语. 我是一名厨师.

中国的长城是历史悠久的. 长城是用相当大的石头. 建了很多年的时间. 很多人参加. 和元朝的钱币.

中国现在的遗址. 古迹非常多.

中国欢迎您!

李国清



Senegal

Senegal está en África Occidental bañado por el Atlántico. Es un país llano. Las temperaturas son altas. Se habla el wolof, el serero, el pular y el francés.

*Mansour Niang
Español para extranjeros. Noche*



MANSOUR NIANG. EENO
منصور نيانج



ENTREVISTA A CAMINO



¿Dónde naciste?

Nací hace sesenta años en Villafer, un pueblo de la ribera del Esla. Antaño era la cabeza del municipio, pero hoy día pertenece al ayuntamiento de Villaquejida. Está cerca de Valderas.

¿Qué recuerdos tienes de tu infancia?

Muy buenos. Era la menor de cuatro hermanos. Mi padre era agricultor y mi madre daba clases por los pueblos de los alrededores, como maestra. Yo asistía a la escuela de Villafer. Éramos muchos chavales y estábamos separados los niños y las niñas. Había dos maestros y varios cursos de primaria, todos juntos, lo que se conoce como una escuela unitaria. Recuerdo mi

infancia como algo muy bonito. Era feliz allí, así que, ya de mayor, siempre busqué vivir en un pueblo. Por otro lado, la profesión de mi madre me influyó mucho y quizá por eso me he dedicado a la enseñanza.



Ah, bueno, y no se me olvidará jamás el pánico que tenía a las inyecciones. Tanto, que en una ocasión me escapé y me escondí debajo del puente. Claro, tampoco se me olvida la paliza que me gané. ¡Menudo susto les di a mis padres! El río era muy caudaloso y creían que me podía haber ahogado.

Todavía me escapé en otra ocasión. Resulta que, cuando tenía nueve años, nos vinimos a vivir a León. Mis padres querían darnos estudios, así que mi padre dejó la labranza y se puso a trabajar en un estanco. Mi madre seguía de maestra por los pueblos. A mi me metieron en las Teresianas. Mi vida era tan diferente y echaba tanto de menos el pueblo que un día me marché de casa y me fui para allá. Y allí me encontraron, tan campante y a mis anchas, como pez en el agua.

¿Dónde cursaste los estudios?

Como ya dije antes, los de párvulos y de primaria, en la escuela del pueblo, hasta los nueve años. Luego, en León con las teresianas. Para mí la escolarización en León fue un trauma. Yo



me daba cuenta que algunas profesoras nos trataban de manera diferente según los medios económicos e influencia de tu familia. No se me olvida una vez que, por pillarme comiendo chicle, me lo pegaron en el pelo a la vista de todas e hicieron pasar a mis compañeras por delante de mí para que se rieran y tomaran nota. ¡Qué vergüenza pasé!



Cuando terminé lo que se llamaba Preuniversitario quería ir a estudiar a Valladolid, a la universidad, pero la situación económica de mi familia no lo permitía, así que me dieron a elegir entre estudiar Magisterio o ATS aquí en León. En un principio no me atraía mucho la idea del Magisterio porque tenía miedo de que me mandaran a un pueblo muy lejano. Por otro lado, me encantaba la enseñanza. Así que, al final, hice Magisterio. Era aquel plan del 67 que se cursaba en tres años: dos teóricos en la Escuela Normal y uno de prácticas en una escuela de la ciudad. Lo terminé con muy buenas calificaciones y me dieron el “acceso directo”, de manera que no tenía que presentarme a las oposiciones y podía comenzar a trabajar ya. No obstante, no me acogí a ese beneficio y me fui a estudiar Químicas en Valladolid porque mi novio, que hoy es mi marido, estaba allí haciendo Medicina.



¿Cuál fue tu primer trabajo?

Antes de mi primer trabajo estable pasé por varias experiencias laborales. Hacia los diecisiete años, ya sustituía a mi madre en la escuela cuando era menester y ayudaba a mi padre en el estanco. Después, durante el año de prácticas de Magisterio, aprendíamos el oficio asesorados por los maestros titulares en contacto con el alumnado. Luego, cuando estudiaba Químicas en Valladolid, di clases particulares y trabajé también como voluntaria en el hospital de Palencia.

Pero mi primer trabajo, más en serio, fue de profesora interina de matemáticas en la Escuela Normal de Palencia.

¿Qué sensación experimentaste?

Recuerdo que al principio me entró un miedo atroz. El primer día tuve que tomar dos Valiums. Me tenía que enfrentar a una clase con setenta alumnos. Muchos eran mayores que yo, y había bastantes curas y monjas. Al poco tiempo, ya me encontré mucho mejor porque eran muy majos, y fue muy gratificante. Allí estuve cuatro años. Mucho tiempo después, ya viviendo en otro lugar, se me presentó un día en casa un cura que había sido alumno mío. Acababa de regresar de las misiones y quería saludarme y recordar aquellos tiempos.





¿Qué hiciste con tu primer sueldo?

Mi primer sueldo fueron aquellas 4.500 pesetas mensuales que cobramos por las prácticas, antes de terminar Magisterio. Entonces todos los hermanos teníamos la costumbre de dar el sueldo a los padres. Ellos lo habían puesto antes y se habían sacrificado para sacarnos adelante. Así que, como mi madre tenía que desplazarse a dar clase por los pueblos, nos compramos un SEAT 600.

No obstante, el primer sueldo como maestra en Viana de Cega (Valladolid), lo fundí en un tocadiscos que me costó 150.000 pesetas, es decir, unos 900 euros de ahora. Tres meses de trabajo. Corría el año 1981. Yo de aquella ya estaba casada.

Háblanos de tu trayectoria profesional

Comencé dando clases de matemáticas en la Escuela Normal de Palencia. Después, ya de maestra, me trasladé a dar clase a Viana de Cega, donde entré por consorte, ya que mi marido estaba allí ejerciendo de médico. Tanto a él como a mí nos gustaban mucho los pueblos, pero nos tiraba mucho León, así que en la primera ocasión que tuvimos nos trasladamos a vivir a la provincia. Yo tuve ocasión de permutar mi puesto de trabajo por el de otro compa-

ñero que ejercía en Valencia de D. Juan y, poco después, se trasladó mi marido a Valdevimbre. Después saqué las oposiciones de secundaria y, hace catorce años, me presenté al concurso y me dieron la plaza que había salido, por Química, para este Centro de Adultos de León. Y, ya veis, aquí llevo todo este tiempo y aquí me jubilo.



¿Crees que el alumnado tiene más medios que antes para estudiar?

Medios... sí, pero lo que me parece más importante es el entorno en el que viven, sobre todo la familia. En general, yo creo que lo más importante es que en la familia se valoran los estudios.

¿Qué opinas sobre la cordialidad entre profesores y alumnos?

Hombre, la confianza entre profesores y alumnos es fundamental. En este centro hay muy buen ambiente entre nosotros. El trato es bastante cordial y siempre me he sentido respetada. A veces no es fácil enseñar, cuando se llenan las aulas hasta arriba y el alumnado es mayoritariamente joven. Si hay que llamar a alguien la atención, pues se hace y seguimos funcionando con normalidad. Bueno, sí es



verdad que con la gente mayor se nota la diferencia de trato, pero nunca han existido faltas gordas de respeto.

¿Te ha resultado difícil compaginar el trabajo de casa con el de profesora?

No. De hecho dos de mis hijos estudiaron preescolar y EGB en el mismo centro en el que yo trabajaba.

¿A que tipo de alumnos enseñas?

Aquí últimamente doy clase al alumnado del Módulo 4, que se corresponden con 4º de Secundaria, y enseño Matemáticas y Física y Química. En otras ocasiones he dado también las materias de Biología y Geología en el Módulo 3.

¿Cambiarías algo en el sistema de enseñanza actual?

Bueno, pues han cambiado varias veces los planes de enseñanza a lo largo de mis años de docencia, pero yo sigo enseñando de forma parecida. A mi me gustaba el plan de la LOGSE, donde se pretendía prestar atención a la integración del alumnado. Hay niños y niñas que tienen necesidades educativas especiales y no se le puede marginar. Está muy bien tratar de integrarlos porque viven entre nosotros. Eso sí, para ello se necesitaría invertir más en educación y aumentar la plantilla, de manera que haya un profesorado preparado para atenderlos en momentos y espacios diferentes dentro del mismo centro. Incluso nos encontramos aquí mismo con alumnado de estas características, pero al no haber profesorado suficiente, no se les puede dedicar más atención que la que se da al resto.

Por otro lado, no me gusta mucho que nuestro alumnado se pueda presentar a las pruebas libres de Asturias porque en algunas asignaturas son más fáciles de aprobar; eso les hace perder el interés en lo que nosotros les enseñamos

y asisten irregularmente. Claro que si yo estuviera en su caso, a lo mejor haría lo que ellos.

¿Cuáles son tus aficiones?

La lectura es una de mis aficiones favoritas. Me relaja mucho. También me gusta mucho viajar, el cine, el senderismo y la natación. Y, por supuesto, pasar el rato con nuestras amistades de los pueblos.

¿Has pensado qué vas a hacer cuando te jubiles?

En principio, como siempre nos han gustado tanto los pueblos y ya los hijos andan por ahí, nos iremos a vivir al campo. Además mi marido también se va a jubilar pronto. Así que ya estamos pensando en vivir en el entorno rural, cuidar del jardín, leer y viajar. Y, sobre la marcha, me gustaría colaborar con alguna asociación de voluntariado.

Muy bien, Camino. Pues muchas gracias por contestar a nuestras preguntas. Que seas feliz con tu nueva vida. Nos ha encantado este rato que hemos estado hablando contigo. Lástima que no nos llegues a dar clase por poco.



Taller de prensa





Tailandia

Hola, me llamo Saifon y tengo cuarenta años. Vivo en España desde hace seis años.

Aquí la vida es diferente que en Tailandia. Hace mucho frío y en mi país mucho calor. En Tailandia hay muchas cosas bonitas, como playas, templos o cascadas. La comida también es diferente, comemos todo muy picante. A mí me gusta cocinar platos diferentes, y ya sé hacer tortilla, garbanzos y muchas cosas más.

A veces echo de menos mi país.

Saifon Yaowayodying. Tailandia
Español para extranjeros. Tarde

ประเทศไทย

สวัสดีค่ะ ชื่อ ไฉฟง แซ่ฉวย ชื่อ
อายุ 40 ปี มาอยู่ที่นี่ 6 ปี ที่นี่อากาศเย็น
ไทยมาก ที่ประเทศไทยมีอากาศร้อน มีดินมะเดื่อ
ที่เมืองไทยร้อนมาก เมืองไทยมีหลาย ๆ อย่าง
กินคนเดียว มีทะเล มีหิมะ มีวัดที่สวยงาม
มีที่ท่องเที่ยว มากมาย อาหารการกินมีมากมาย
หลายอย่าง คนไทยส่วนใหญ่กินอาหารชนิด
มีรสจัด ไฉฟงชอบทำอาหาร สะเป็น มีผัดผัสดู
ไว้ใจ มีผัดผัสดูไว้ใจ มีผัดผัสดูไว้ใจ
มีผัดผัสดูไว้ใจ มีผัดผัสดูไว้ใจ
มีผัดผัสดูไว้ใจ มีผัดผัสดูไว้ใจ

ไฉฟง แซ่ฉวย

青田石雕

大家好！

我叫留微微，今年20岁，来自中国，浙江人。

我的家乡在“青田”，是一个多山多水的好地方，更让我们青田人值得骄傲的是“青田石雕”。它享有“在石头上绣花”的美誉称号。

手工精巧，刻工精细，雕艺精湛；因材施艺，依色取俏，化“腐朽为神奇”，使我们青田石雕具有独特的艺术魅力。是一代代石雕艺人和欣赏者们共同创造的民族优秀文化，是有生命、有灵魂的艺术，其魅力是其他任何艺术不可替代的，这就是青田石雕的独特艺术魅力。

所以，青田石雕是青田人的骄傲，是中华民族文化的自豪。

留微微

Esculturas de Ging Tien

¡Hola! Mi nombre es Liu Wei Wei y soy de Zhe Jiang, en China.

Mi ciudad natal es Ging Tien. Es un lugar en el que hay muchos pantanos y ríos, y lo más famoso de mi ciudad son las esculturas que hacemos en Ging Tien. Dicen de los artesanos que es como si hiciesen bordados en las piedras. Es una fina artesanía, y las tallas son de un arte exquisito. Las piedras de Giang Tien tienen un encanto artístico único.

Los artistas trabajan juntos y transmiten el saber de su oficio de generación en generación. Estas piedras son el orgullo de la gente de Giang Tien, son el orgullo de la cultura china.

Liu Wei Wei. China
Español para extranjeros. Tarde





Mi país: bulgaria

¡Hola! Me llamo Svetla y soy de Bulgaria. Llevo en España dos años. Tengo cuarenta y tres años, estoy casada y tengo dos hijos. Mi marido y yo trabajamos aquí en España, pero mis hijos viven en Bulgaria. España es un bonito país, aunque Bulgaria también lo es. Yo nací y viví mucho tiempo allí, por eso España es para mí un país extraño.

Yo vivía en una ciudad pequeña llamada Bala Slatina. Allí hay muchas cosas: escuelas, empresas, tiendas, piscinas... todas las calles son rectas y anchas, no como las de León, y también hay muchos espacios verdes.

León me gusta, aquí también hay parques y sitios muy bonitos, pero yo echo de menos mi país. Espero tener paciencia y poder volver pronto a Bulgaria.

*Cberna Svetla. Bulgaria.
Español para extranjeros. Tarde*

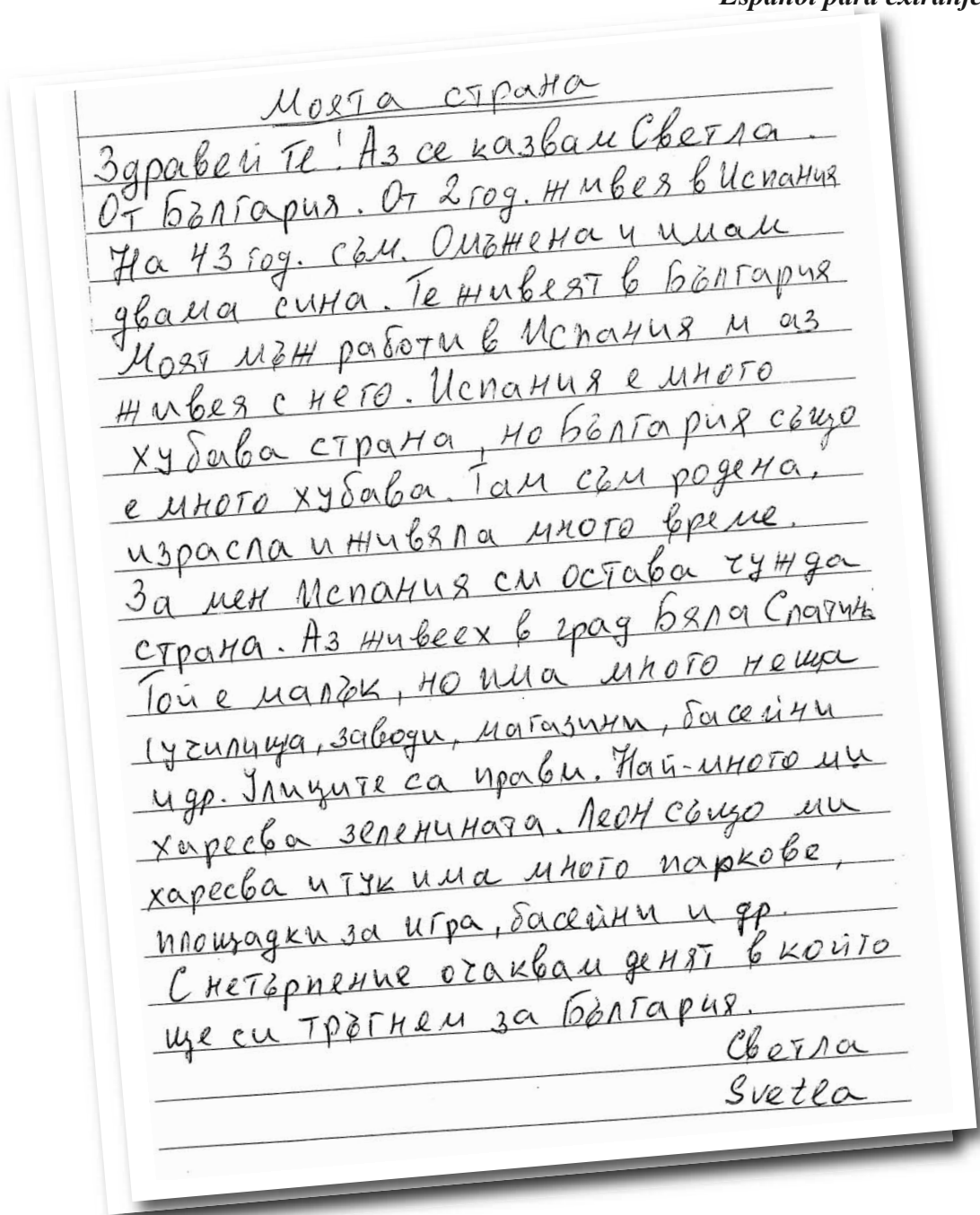

Моята страна

Здравейте! Аз се казвам Светла.
От България. От 2 год. живея в Испания.
На 43 год. съм омъжена и имам
двама сина. Те живеят в България.
Моят мъж работи в Испания и аз
живея с него. Испания е много
хубава страна, но България също
е много хубава. Там съм родена,
израсла и живеяла много време.
За мен Испания си остава тужда
страна. Аз живея в град Бяла Слатина.
Той е малък, но има много неща
(улицы, заводи, магазини, басейни
и др. Улиците са прави. Най-много ми
харесва зелената. Леон също ми
харесва и тук има много паркове,
площадки за игра, басейни и др.
С нетърпение очаквам денят в който
ще си тръгнем за България.

*Светла
Svetla*



Redacción sobre la paz

La paz. ¿Qué significa esta palabra que todavía no la han entendido los de este planeta Tierra?

Dicen los estudiosos que llevamos aquí 2.500.000 años. Entonces, ¿qué ocurre?, ¿que no se nos ha desarrollado el cerebro?, ¿que no somos buenas personas?, ¿que nos gustan las broncas y las guerras?, ¿que unos para ser más ricos tienen que machacar a otros para vivir mejor?

Es posible que el hombre provoque guerras, hambre y miseria veintiún siglos, y que siga. Entonces, ¿qué sociedad hemos creado?: una sociedad de cientos de religiones y políticas diversas que dividen en vez de unir al hombre. ¿Y todo esto para qué?

Las personas no somos felices. No es feliz ni el que tiene dinero.

Tenemos que cambiar esta sociedad ficticia por otra más natural. Necesitamos reír, hablar más y, sobre todo, ser más humanos, porque todos en el fondo necesitamos ser más felices.

*Ángel Martínez Gutiérrez
Enseñanzas Iniciales. Noche*

PAZ español

جَمْم

wolof

Pronunciación

yammo

санхоп

tailandés

sanhop

جامتن

pulaar

yamtan

Война

búlgaro

voina



El mundo se acuerda de Haití y el grupo F3 de la tarde también

La República de Haití junto con la República Dominicana forma una isla, “La Española”, situada entre el mar Caribe y el Océano Atlántico. Su suelo está formado por montañas frecuentemente erosionadas por la deforestación. Tiene clima tropical y, con frecuencia, el país es azotado por tormentas tropicales y ciclones.

Su alta mortalidad está causada por infecciones respiratorias, meningitis, diarreas, cólera y fiebre tifoidea. Entre los adultos, un 5% padecen el VIH (SIDA).

Su cultura es rica en tradiciones. Al ser descendientes de los esclavos traídos de África, conservan muchas de aquellas costumbres. Es común ver a las mujeres haitianas por las calles llevando elementos de todo tipo sobre sus cabezas, como se ve en África. El terremoto del 12 de enero de 2010 asoló el país. Hubo tantos muertos y tanta destrucción que casi desaparece como tal. La anarquía y el pillaje campaban a sus anchas. El mundo se volcó con Haití a través de la ayuda humanitaria. Es un país destruido, sin leyes, sin normas, y el ser humano las necesita para regular el comportamiento social.

Obama envía a los marines, la ONU a los cascos azules, pero, ¿quién les enseñará a construir y a mantener las infraestructuras que se necesitan?

*Enseñanzas Iniciales
Grupo F3 de la tarde*



Impotencia y rabia

Es una pena que tenga que ocurrir una tragedia tan terrible como la de Haití para que gente como yo tenga que enterarse de que existen países en los que hay tanta miseria.

Dejaron de ser esclavos sociales para seguir siendo esclavos de su pobreza y de su miseria; los olvidados, miserables muertos de hambre y de enfermedades.

No comprendo cómo seres humanos tienen que alimentarse de galletas de barro, manteca vegetal y sal, cuando nosotros, es decir los países desarrollados, damos carne a nuestras mascotas; que ellos no tengan derecho a la sanidad, mientras nosotros tiramos los medicamentos cuando no los necesitamos. No puedo creerlo, siento rabia, impotencia y vergüenza de pertenecer a la raza humana.

*Dolores Duque Jaular
Enseñanzas Iniciales. Tarde*



Preguntas y respuestas sobre los residuos nucleares

-¿Qué opinas sobre el almacenamiento de los residuos nucleares?

Qué difícil es opinar sobre lo que se desconoce. Ni siquiera he leído algo importante que me asesore un poco. Como no hay otra cosa en los medios de comunicación...diré lo que pienso: ¡es pura política!

No me gustaría que pusieran un almacén nuclear pegando a mi ciudad, pues no creo que el terreno sea de lo más propicio. En toda España sí que los hay mejores, lejos de las poblaciones.

-¿Qué diferencia existe entre el suelo de Europa y el de España?

Que yo sepa, ninguna. Y ellos tienen muchos más almacenes y centrales nucleares que nosotros. Francia, por poner un ejemplo, tiene treinta y ocho y no tienen miedo. Cómo se notan los años de adelanto que nos sacan; en la industria y en casi todo. Producen energía para ellos; la que sobra nos la venden y, además, les hemos pagado más de quinientos millones de euros por almacenar nuestros pocos residuos.

Necesitamos energía, sin pensar de dónde sale, porque queremos igualarnos a los europeos y modernizarnos. Las energías renovables están muy bien; se deben poner, y mucho más si se puede; pero hoy necesitamos energía y no podemos seguir pagando a otros países por abastecernos o por almacenar nuestros residuos. En España hay tan buenos ingenieros, químicos y geólogos como en otras partes, y seguro que son capaces de construir el almacén más seguro del mundo. Debemos ser consecuentes con lo que queremos y asumir lo que hacemos. La energía se necesita y los residuos son nuestros, así que hay que investigar y seguir adelante con lo que se necesite.

-¿Qué ocurriría si en Francia, o en otro país europeo, hubiera una fuga nuclear?

Que estaríamos en su misma situación y no escaparíamos a sus efectos. Así que no hay nada que pensar.

Cuando se instalaron las centrales nucleares en España, eso sí que fue fuerte. Parecía la guerra. Yo misma me puse de uñas cuando decían que iban a poner una en Valencia de Don Juan. Ese tiempo pasó. Resulta que ahora se enfadan los que viven de ellas y los de sus alrededores. ¿Ha ocurrido algo en España desde que las tenemos?

Un científico en la televisión decía que no se podían construir cementerios sino almacenes. Se tiene que seguir investigando para que, en unos años, se pueda reutilizar para otros cometidos.

Hagamos las cosas bien para que no suceda nada y, cuando tengamos cubierto el cupo de las energías limpias, cerremos el capítulo de lo nuclear. Que dejen la política aparte en estos casos tan serios y que sean los científicos españoles quienes sepan dilucidar dónde se debe instalar el almacén nuclear.

*Delfina Moratiel
Enseñanzas Iniciales. Mañana*





Semana Santa leonesa

Yo, como hermana de la Cofradía de Nuestra Señora de las Angustias y Soledad, os saludo en este nuevo año 2010.

Procesionaremos con la emoción que solo nosotras conocemos. La procesión del Santo Entierro. En nuestras manos está que vivan en la memoria de quienes contemplan nuestras imágenes y que viajen a otros lugares como fieles testimonios del carácter y esencia de esta tierra de nuestra pasión, que es León.

Ángela Martínez
Enseñanzas Iniciales

España

Al occidente de Europa se halla la fértil España, por altos montes y mares en contorno resguardada. Al norte, los Pirineos la defienden y resguardan desde el mar de Cataluña hasta el Golfo de Vizcaya. Dos mares al mediodía sus costas en torno bañan, y un estrecho la divide de las costas africanas.

Galicia que hacia el ocaso a Portugal apegada, y el Atlántico es foso que defiende aquellas playas.

A tanta bondad de Dios, agradecidos nos mostremos.

Fe López Fernández
Enseñanzas Iniciales. Mañana



Los hombres de hoy

Soy Adela y voy a hacer un resumen sobre cómo veo a los hombres de hoy.

Bueno, pues yo pienso que los hombres de hoy han tenido que cambiar mucho, muchísimo, por la liberación de la mujer. Podemos decir que se trata de un hombre diferente que, si opta por formar una familia, es con mucha responsabilidad y trabajo por su parte, porque tiene que compartir el trabajo con su compañera, cosa que antes no pasaba.

La mujer de antes, si trabajaba fuera de casa, sabía que cuando llegase a su hogar tenía su trabajo de madre y esposa, porque eso era cosa de la mujer y nadie lo iba a hacer por ella. Por poner algunos ejemplos, estaba mal visto ver a un hombre tender la colada para que se secase, o pasear al niño... un sinfín de cosas.

Los padres te educaban o bien para ser un hombre o para ser una esclava. Era así, ni más ni menos.

Pero desde mi punto de vista, creo que con toda la libertad de pensamientos, palabras y hechos, la realidad actual no está bien. Los jóvenes de hoy no son felices, ni sanos. Hay muchos vicios, no hay amor ni responsabilidad. Se suele ir con una chica más por sexo que por amor, y yo digo que esto va de mal en peor. La sociedad está corrompida, no hay respeto por nada. Existen muchos divorcios, hijos solos, madres que abandonan a sus hijos, mujeres maltratadas, etc.

Yo pienso que hemos perdido la fe y el respeto por los demás, y eso no es bueno para la humanidad. La juventud es víctima de lo que está pasando en el mundo. La vida sólo se vive una vez y es muy triste lo que se está viendo.

Cuando tenemos años y miramos atrás te das cuenta de cómo está hoy el mundo, empezando por los políticos. ¿No es una vergüenza ver en la televisión cómo se insultan? ¿Para qué han estudiado, para dar ese ejemplo a la juventud?.

A mi me preocupan los jóvenes de hoy. Yo pediría un poquito más de fe y un poquito más de amor hacia los demás. Y esperemos que pase la crisis.



*Adela
Aula de Armonia*



Cómo ser feliz

Para saber en qué terreno nos movemos, procede en primer lugar definir los conceptos clave que configuran el eje semántico de esta reflexión.

En efecto, felicidad podemos definirla como el supremo bien, el estado de bienestar o satisfacción personal que nos lleva a estar a gusto con nosotros mismos, a sentirnos bien..., dejando siempre una puerta abierta para seguir avanzando en nuestro desarrollo personal, porque la vida no se puede detener en un éxtasis absoluto. La vida es, ante todo, actividad, progreso y desarrollo, superación de dificultades... Los problemas son parte consubstancial de la vida. La vida es posibilidad y problema. Creemos con los obstáculos y las dificultades.

Como decía José Ortega y Gasset (1.883-1.955), “yo soy yo y mi circunstancia”. Cada uno hemos de hacernos a nosotros mismos decidiendo constantemente dentro de nuestra circunstancia. La circunstancia es nuestro horizonte vital, todo aquello que nos afecta vitalmente (genética, familia, amigos, medio natural, entorno cultural, profesores, pretensiones o deseos, país, compañeros de clase y trabajo...) y que forma parte de nuestro yo, nuestro ser o personalidad. Pero, si bien no podemos elegir nuestra circunstancia (se nos impone), sí que podemos gestionarla, elegir las respuestas adecuadas para cada situación.

La felicidad no hay que buscarla en ningún lugar o circunstancia concreta, ya la llevamos dentro de nosotros. En cada situación (incluso en el dolor y la enfermedad...) puedes ser feliz, si te lo propones (es una decisión personal). No hay fórmulas mágicas para la felicidad. Cada momento, cada situación, tiene su felicidad, si sabes gestionarlos.

Es un grave error querer ser lo que no eres, así no serás feliz. Si te pasas la vida lamentándote y anhelando ser lo que no eres (“si yo fuera rico, ingeniero, superdotado...; si yo fuera tan guapo como...; si yo estuviera en...”), estás hacién-



dote infeliz y desgraciado, además de perder las oportunidades que la vida te está brindando para crecer personalmente y conquistar la felicidad dentro de tu circunstancia concreta.

Para arrojar más luz sobre esta cuestión tan compleja no está de más acudir a Aristóteles (384-322 a. C.), quien sostenía que la felicidad es aquello que nos mueve a la acción, aquello que perseguimos con todas nuestras acciones. Esto nos lleva a considerarla como una decisión personal, es algo que tenemos que querer o desear. Nos encontramos, pues, en el campo del libre albedrío o libertad personal. Y el acto voluntario o libre consta de cuatro fases: dos que lleva a cabo la inteligencia (el objetivo





ellos, el ser tiene prioridad sobre el poseer. Los occidentales, en cambio, (más capitalistas, materialistas y consumistas...) pensamos que la felicidad se encuentra fuera de nosotros, de ahí ese afán por acaparar y poseer riquezas y propiedades..., que identificamos con la felicidad. Valoramos mucho más el tener que el ser.

Sigmund Freud (1.856-1.939), por su parte, también apuntó ideas relevantes a este tema trascendental de la vida humana, cuando dijo que “el hombre/la mujer para dos cosas principales ha venido a este mundo: para amar y trabajar creativamente”. En efecto, podemos afirmar sin temor a equivocarnos, que sin amor no hay felicidad, porque el amar y ser amado es una necesidad básica del ser humano. “Ama y haz lo que quieras”, decía San Agustín (354-430), el gran Padre de la Iglesia y Obispo de Hipona. Y decía esto, porque estaba convencido de que una persona que ama de veras, jamás hará daño a nadie, comenzando por él mismo. Todo el mundo debería saber que la generosidad, el altruismo, la entrega a los demás... es una fuente de felicidad.

Lo de trabajar creativamente también tiene que ver con la felicidad, pues cada persona en la vida ha de dar el máximo que le permitan sus facultades naturales. No hemos venido a este mundo a descansar, sino a perfeccionarlo, realizándonos como personas, desarrollando al máximo nuestras facultades y cualidades personales con nuestro trabajo y esfuerzo diario, que ha de redundar en beneficio de toda la comunidad humana (también en la conservación de nuestro planeta Tierra, pues no tenemos otro). Esta sería, en suma, la finalidad de nuestra vida y la razón de nuestra existencia en este mundo: el ser lo más perfectos posible, alcanzar una vida plena, con proyección hacia los demás, para conseguir un mundo más justo donde nadie se encuentre excluido y todos posean los suficientes medios para vivir dignamente.

Estoy convencido de que esta forma de ser y estar en el mundo nos hará felices.

*Laurentino Martínez Martínez
Profesor de Filosofía y Ética
Taller de Informática. Tarde*

propuesto y la deliberación sobre la conveniencia o inconveniencia de tal acción) y, las otras dos, la voluntad (la decisión y la ejecución de dicha acción).

La felicidad, pues, está dentro de nosotros mismos, como hemos dicho antes. Esto nos lleva a valorar un rasgo diferencial importante entre la cultura oriental (más intimista) y la occidental (más hacia fuera). Los orientales siempre han pensado que la felicidad sólo podemos encontrarla dentro de nosotros mismos. Por eso han cultivado tradicionalmente técnicas como el yoga y la meditación para relajar su mente y alcanzar la paz interior y lucidez mental que les guíe en esta vida llena de dificultades. Para



¡Qué maravilloso es el progreso!

Desde que el hombre descubrió el uso (y la utilidad) de la palanca, no descansó en su empeño de conocer y fabricar utensilios que disminuirían el esfuerzo.

Cuando aprendió a contar, con pequeñas cantidades no tenía dificultad alguna, pero a medida que el número de granos de sal o de las reses de sus rebaños aumentaban, la necesidad de contar más deprisa, despertó su ingenio y apareció el ábaco.

Es el ábaco un instrumento de cálculo que utiliza cuentas que se deslizan a lo largo de una serie de alambres o barras de metal o madera fijadas a un marco para representar las unidades, decenas, centenas, unidades de millar, decenas de millar, centenas de millar, etcétera. Fue inventado en Asia Menor, y es considerado el precursor de la calculadora digital moderna. Utilizado por mercaderes en la Edad Media a través de toda Europa y el mundo árabe, fue reemplazado en forma gradual por la aritmética basada en los números indo-árabes. Aunque poco usado en Europa después del siglo XVIII, todavía se emplea en Medio Oriente, Rusia, China, Japón y Corea.

El progreso siguió su marcha ascendente, y con él también las complicaciones para el hombre. De esta manera apareció la calculadora.



Blaise Pascal, matemático y filósofo francés, nacido en 1623, inventó la primera máquina calculadora, cuyo origen fue un tanto curioso. A su padre, Etienne Pascal, comisionado real del servicio de impuestos, le habían encomendado tan compleja tarea que requería constantemente la ayuda de su hijo Blaise en los extensos cálculos aritméticos que su trabajo exigía. El joven Blaise comenzó a cavilar la forma de realizar dichos cálculos de forma mecánica, y el resultado de sus estudios y trabajo fue una calculadora, “la Pascalina”...

Veintitrés años después, Wilhelm Leibniz, matemático y filósofo alemán modificó la máquina de Pascal, creando una nueva con mayor capacidad, valiéndose de la lógica simbólica y las propiedades de la adición y multiplicación lógica.

Ni de manera remota podrían imaginarse nuestros antepasados que estos artilugios llegarían ser la base de la informática actual, junto a otras tecnologías que se han ido incorporando a este conglomerado de conocimientos y aplicaciones prácticas, tales como la imprenta, la fotografía y la telefonía. No hago mención de la imprescindible y por ahora insustituible electricidad, a la manera de que tampoco el panadero menciona la harina.



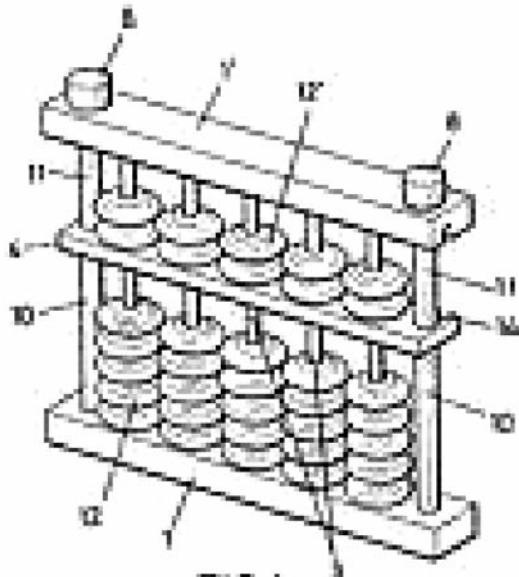
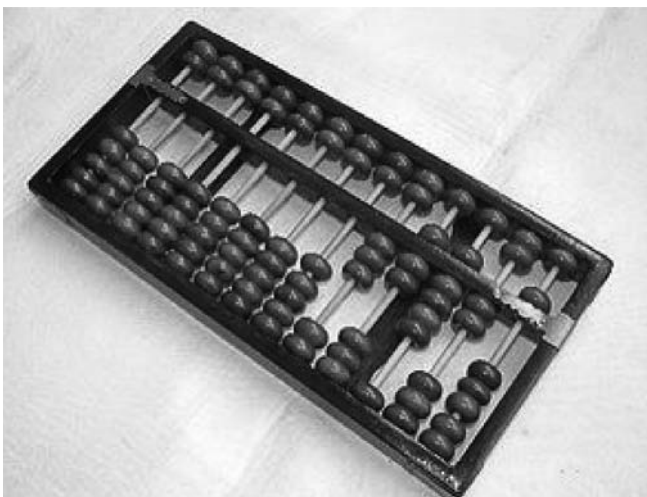

FIG. 1

y el agua utilizada en los sabrosos productos que elabora.

Respecto a la telegrafía, el teletipo y el facsimil, no sería correcto decir que están incluidos en las aplicaciones informáticas, pero no es menos cierto que Internet los sustituye de manera exitosa.

El pasado, el presente y el futuro de la Informática confluyen hoy de manera simultánea, por la extraordinaria rapidez en su evolución. La Informática no es que esté metida en nuestras vidas, es una forma de vivir de la que no



podemos prescindir por más que lo intentemos. Sin su aplicación ya no es posible cobrar nuestros sueldos y pensiones, contratar un servicio, concertar una visita médica, consultar la vigencia de una norma, enchufar una calefacción situada a 500 km., y así podría seguir enumerando un sinfín de utilidades.

¿Qué puedo decir de su futuro?. Mejor será que no me aventure a decir nada, porque cualquier conjetura sería muy atrevida. Lo que sí puede afirmarse es que, como toda forma de progreso, tiene sus riesgos, y estos están a la vista. La desmedida euforia de los más entusiastas les llevó a deshacerse de todos los documentos existentes, sin llegar a pensar que el deterioro de un equipo, mecánicamente o por la aparición de un "virus", podría conducir su organización al caos más absoluto.

Otro riesgo está en que la escasa necesidad de aprender ciertas habilidades nos está permitiendo prescindir de determinados conocimientos: ¿Qué porcentaje de licenciados saben calcular una raíz cuadrada?. Y no hablo de una raíz cúbica, porque es muy probable que alguno de ellos crea que no es posible su cálculo. Y si nos adentramos en el terreno de las Humanidades está tristemente extendida la idea de que estos conocimientos no son necesarios para el hombre.

A pesar de estos riesgos, aunque sea lentamente, se aprecia como el mundo informático está en todas las áreas del conocimiento, y las ventajas de su implantación superan con creces a los peligros, de manera que los que hemos empezado a valernos de esta tecnología defendemos la necesidad de su aplicación en casi todas las actividades.

*Edelweiss
Taller de Informática. Tarde*





El baile

A mí me gustaba mucho el baile. Era la única diversión que teníamos entonces. No nos dejaban entrar en el salón hasta los 18 años pero bailábamos fuera del salón. No eran muchas horas pero lo que salíamos lo disfrutábamos mucho porque sólo eran los domingos desde las 7 de la tarde hasta las 10.30 cuando más.

Nos vestíamos a la moda de entonces, con vestidos que por lo general eran de vuelos. Me acuerdo que una vez estrené un traje de cuadros e iba muy contenta porque me veía muy guapa. En el invierno se iba en madreñas por el camino y al llegar cerca del baile nos poníamos los zapatos para estar guapas.

Los salones se adornaban con farolillos y cadenas. Bailábamos al son de un aparato, como un tocadiscos al que llamaban gramola. Tocaban tangos, paso dobles, rumbas. A mí me gustaba la música alegre, como, por ejemplo, “Mi Manolo” y muchas más. Empezábamos a bailar una chica con otra “el agarrao” y después nos iban a sacar dos chicos; si nos gustaban, bailábamos, y si no echábamos a correr.

Cuando llegaba la hora de regresar, nos juntábamos las amigas y, riéndonos mucho de todo lo que hacíamos, llegábamos a casa muy contentas pensando en el domingo siguiente.



*M^a Leonor de Soto Álvarez
Aula de Trabajo del Cerecedo*

El agua

Hace muchos años, en nuestras casas no había agua. Si queríamos fregar los suelos, íbamos a por ella al reguero; para cocinar y beber utilizábamos el agua del caño. La traíamos con calderos y botijos. Cuando salía de la escuela, llamaba a mi amiga, le hacía una señal y ya salíamos a por agua al caño. Siempre nos sobraba tiempo. Si hacía frío, nos quedábamos detrás del estanque y... ¡cuánto tendríamos que hablar que se nos pasaba el tiempo de maravilla! En una ocasión, cuando salimos a por los calderos resulta que no estaban. ¡Vaya disgusto! Unos vecinos nos los habían guardado.

Para fregar los platos, echábamos agua muy caliente en un balde y los aclarábamos en otro con agua más fría.

La ropa se lavaba en el lavadero y se tendía al sol para que blanqueara; cuando se secaba la regábamos; al día siguiente la aclarábamos y la tendíamos a secar. El jabón era de lagarto.

En invierno, solíamos poner la ropa a ablandar en casa con agua caliente, la enjabonábamos y la dejábamos toda la noche; entonces al día siguiente, en el lavadero, aguantábamos más y así pasábamos menos frío.

No nos duchábamos; nos lavábamos en un balde grande que mi made sólo usaba para eso; calentaba el agua en un puchero de barro, en la cocina de leña. Nos enjabonábamos bien y nos aclarábamos con agua templada.

*Eloína Alonso Fernández
Aula de Armunia*



Divina condición

Voy a hablar de una mujer muy importante y con una gran valía al menos para mí.

Nació en un pueblo de montaña y se crió en una familia humilde. Ella era la mayor de cinco hermanos y los crió a todos, incluso tuvo que ir a la mina durante cinco largos años.

Más tarde llegó a trabajar un joven asturiano; se conocieron y después de un tiempo se casaron. El joven empezó a trabajar también en la mina pero en esos tiempos se ganaba muy poco. Y llegó el primer hijo. Al cabo de 2 años aproximadamente el segundo, y así sucesivamente hasta el número once. Bueno, tuvo doce hijos, pero una niña murió a los pocos días de nacer y aparte tuvo bastantes abortos.



Este hombre enfermaba frecuentemente, con lo cual estaba cada poco de baja, y cobraba menos, y la mujer lo pasaba muy mal para poder comer y dar a sus hijos algo que llevar a la boca. Vivía mucho de la caridad de la gente del pueblo. Cuando iba a buscar leche, le daban un poco más. Y lo mismo con la ropa para los niños y otras muchas cosas.

Tenía que vivir en las peores viviendas del pueblo y salía a lavar la ropa al reguero con una buena nevada. Recién parida se le caía el agua encima de la cama. A sus bebés les tenían que amamantar otras mujeres del pueblo ya que sus

pechos no daban leche suficiente al pasar tanta hambre. De todas formas, en aquella época era una práctica muy normal amamantar niños ajenos.

Los hijos mayores pronto se pusieron a trabajar en la mina para más tarde terminar en Francia. Al principio mandaban algún dinero pero al regresar se casaron y tuvieron hijos y sus propias casas, con lo que ya no podían ayudar.

El hombre, al estar cada poco enfermo, se retiró, quedándole una miseria de pensión. Al principio querían trabajar las tierras para salir adelante pero no había quien las alquilara ya que aún vivía mucha gente en el pueblo. Solamente cuando se vaciaron los pueblos debido a las emigraciones ya había fincas que sembrar y así se pudieron obtener más ingresos. Tanto ellos como los hijos que no marcharon trabajaron duro y a veces a lo bestia.

Más adelante, pudieron comprar algunas vacas y criar un cerdo. Por San Martino hacían chorizos, morcillas, botillos, etc. Por lo menos ya no pasaban tanta necesidad.

Pasó el tiempo y se vinieron para la ciudad de León con los cinco hijos más pequeños. Aunque habían vendido el ganado y las herramientas del campo los dos hijos más grandes no pudieron estudiar y tuvieron que trabajar para seguir aportando algo a casa, pues con la pensión del hombre no podían vivir.

Esta mujer ha sido una superviviente de aquella mala época que le tocó vivir. Ella dice que si tuviera que volver a pasar por la guerra preferiría morir.



*Rosa Cadenas Gundín
Taller de Geriatria.*



Mi boda

Yo soy Angustias Valtuille. Me casé el 29 de diciembre de 1952 en la iglesia de mi pueblo, en Matachana del Bierzo. Mi marido era de Llanes (Asturias).

El día de la boda, por la mañana, me arreglé yo sola; me puse el vestido, que era negro, como se llevaba en esa época, y una mantilla negra.

Me fui a la iglesia del brazo de un hermano de mi marido, que iba a ser el padrino; el novio iba del brazo de mi hermana. La iglesia estaba adornada con flores y llena de gente que fue a fisgar.

El banquete lo celebramos en casa. Seríamos unas quince personas. Estuvo bien. A las amigas las invité a unas pastas y a bebida.

Después de la comida nos marchamos de viaje de novios a Oviedo; aunque la fiesta continuó en nuestra ausencia. Hubo baile y roscas para todos los mozos y mozas del pueblo.

En Asturias, la familia de mi marido y los del pueblo nos recibieron muy bien. Estuvimos tres meses. Luego regresamos a trabajar y nos quedamos a vivir con mis padres.



Angustias Valtuille Rodríguez
Aula de Armunia

Mi primer hijo

Supe que estaba embarazada porque tenía vómitos casi todo el día y se me quitaron las ganas de comer durante tres meses. Fue horrible. Después de ese tiempo se normalizó mi cuerpo un poco, pero los nueve meses fueron malos. Tenía que hacer las tareas del hogar; éramos cuatro en casa; pero bueno, todo pasó, y nació mi primer hijo.

Dí a luz en la Maternidad que, de aquella, estaba en la carretera de Asturias. El parto fue normal; a los tres días ya estaba en casa muy contenta.

Ese mismo año tuve muchas dificultades. Mi marido se quedó sin trabajo; hubo una crisis muy fuerte y, además, tenía que mantener a mis suegros sin ningún recurso. Así que fui a un almacén, donde me daban ropas cortadas y una muestra, y allá te las entendieras como pudieras. Pasé mucho hasta que pude aprender, pero aprendí. Con el tiempo, mi marido encontró trabajo. Pasaron tres años y medio y tuve otro hijo; pero ya entonces no se me caía el cielo encima. Yo seguía cosiendo de casada, y así viví treinta años de mi juventud. Luché por todos y salimos adelante. Hoy estoy contenta y vivo mejor.

Rosa Luz Fernández Aller
Aula de Trabajo del Cerecedo



La matanza

La matanza del gocho se suele hacer en el invierno, entre noviembre y diciembre. El gocho en mi casa se sigue criando como antes, o sea, durante un año. Lo criamos con las sobras de comida, harina y patatas. Para matar el gocho, lo tienes que pensar con tiempo porque la gente tiene otras ocupaciones, y entonces ya empiezas los preparativos: el pimentón, las tripas, etc.

Se tarda una semana en hacer la matanza, pero da mucho trabajo, y eso que en mi casa no se hacen morcillas. El lunes se mata el gocho; el miércoles se destaza y se pica para chorizos, se salan los huesos, el tocino y los jamones; el viernes se embudan los chorizos, se atan y se meten en las varas; no se pone humo hasta el día siguiente. Si tienes tiempo y agua caliente, te lías con las artesas que te dan mucho que fregar. Lo que te queda ya es muy poco, pues es colgar todo lo que tienes en sal y así un año más.

*Esther López Vacas
Aula de Trabajo del Cerecedo*



El trabajo doméstico

El trabajo doméstico ha cambiado mucho. Yo con once años ya lavaba la ropa de toda la familia en el reguero. Cuando íbamos con las vacas, llevábamos calcetines para coser con una bola de madera, y también jugábamos y nos lo pasábamos muy bien. En casa hacía las camas y fregaba los cacharros y, por la tarde, a las siete, salíamos a jugar a la calle.

La comida se hacía en una cazuela, que luego poníamos en medio de la mesa... ¡y a comer a rancho! Cuando prosperamos un poco, ya poníamos platos y vasos y, por supuestos, cubiertos.

Ahora disfrutamos de muchas comodidades. Utilizamos la fregona. ¡Antes teníamos que fregar el suelo de rodillas! Además, los tiempos nos han traído todos los electrodomésticos; hemos quitado la cocina de carbón y hemos pasado a la de gas y, después, a la vitrocerámica. Ahora se vive mejor.

*María Vázquez Álvarez
Aula de Armunia*





Historia de una mujer

Hola, me llamo Alexia. Esta historia que os voy a contar transcurrió hace aproximadamente unos ocho años (año arriba, año abajo).

Todo comenzó en mi pueblo, que se llama Villafranca. Yo era una niña que todavía iba al colegio. Todos los días me preguntaba por qué mi cuerpo estaba experimentando cambios. Por ejemplo, miraba a los compañeros de clase y no les prestaba la menor importancia pero, por el contrario, pensaba en mis compañeras y notaba que eso me gustaba. Yo era una niña de quince años. Creía que eso estaba mal porque era algo...no sé, ¿raro? Yo nunca había oído hablar de la condición homosexual. Provengo de un pueblo en el que esas cosas no son temas a tratar. Así que no sabía qué hacer. Me sentía sola en esto.

“¿Y si se lo digo a alguien? A lo mejor me puede ayudar, pero tendría que ser alguien de mi entera confianza. ¡Ya sé! La única persona que puede ayudarme es mi mejor amiga, Clara. Ella seguro que puede ayudarme.”

Entonces decidí contárselo. Un día como otro cualquiera quedé con ella para contarle lo que estaba sucediendo en mi cabeza. Bueno, pues quedamos. Después de clase fuimos al parque y nos sentamos a hablar como siempre lo hemos hecho. Yo estaba muy nerviosa porque era la primera vez que iba a hablar de todo lo que yo pensaba para que me ayudase. Pues así lo hice. Nos sentamos y lo confesé todo. Le dije que era lesbiana y que estaba muy asustada y sin saber qué hacer. Entonces mi amiga Clara cubrió sus pechos con sus brazos y me preguntó: “¿me lo estas diciendo en serio?” Yo la pregunté por qué. Ella me respondió que si eso era cierto me daría un golpe para quitarme esas tonterías de la cabeza, y también me dijo que yo estaba enferma y que necesitaba ayuda psicológica. En ese mismo instante comprendí que iba a estar sola y que no tendría a nadie que me pudiese ayudar, y desde ese mismo día mi vida cambió por completo. Digamos que me hicieron la vida imposible. Ellos veían en mí una forma de diversión garantizada, y no me había equivocado en nada. Mi mejor amiga dejó de hablarme, y no solo fue bastante con eso sino que encima se lo fue contando a todo el mundo y, claro, todas las burlas, humillaciones, insultos, las he aguantado yo sola, sin ayuda de nadie, puesto que mi mejor amiga me había traicionado.

Al día siguiente, cuando llegué a clase, alguien había escrito en el encerado que Alexia era una gran bollera. Me sentí humillada y me puse a llorar. Mis compañeros se echaron todos a reír; pero la cosa no quedó ahí, eso solo sería el principio de una larga pesadilla que me tocaría vivir.

Aquellos a quienes yo creía amigos y amigas mías dejaron de llamarme para salir, como solíamos hacer cada día en clase. Era un auténtico calvario. Me pegaban, escupían, me tiraban del pelo, me quitaban las gafas y me tiraban la mochila al suelo y ya, por último, después de todo eso, se quedaban mirándome y se mondaban de risa porque creían que lo que hacían era gracioso. Claro que eso solo era desde su punto de vista.

Estaba tan asustada que no quería seguir asistiendo a las clases del instituto porque, cada vez que teníamos que cambiar de aula, yo tenía miedo a salir ya que todos los días era lo mismo: insultos y burlas.

Pensaba para mí que no tenía por qué aguantar eso; pero la cruda realidad me daba más miedo. ¿Cómo era posible que yo fuera lesbiana? Era algo que no llegaba a terminar de comprender.

Y así dejé que pasara el tiempo; diría más bien dos cursos escolares, para ser exactos.

Entonces llegó el momento en el que me puse a buscar información sobre la homosexualidad y ahí fue cuando comprendí que no me ocurría nada malo, sino todo lo contrario. Descubrí que era una persona igual que las demás, con los mismos sentimientos, y que necesitaba amor como todo el mundo. ➔



A partir de ese momento empecé a salir y a conocer gente como yo, gente que realmente supiera cómo me sentía. Y así fue.

También había decidido hablar con mis padres puesto que, después de dos años, se merecían conocer la verdad. Así que me armé de valor y un día, mientras cenábamos, les dije que tenía algo importante que contarles. Saqué fuerzas del interior y les dije que era lesbiana. Mi madre, que es una mujer digamos comprensiva, lo entendió, aunque tardó algo en asimilarlo; pero a mi padre, por el contrario, que es un hombre con otro temperamento distinto, le costó bastante más asimilarlo, aunque con el tiempo así lo hizo.

Y desde ese momento veo la vida de otra manera. Me refiero a que las personas que me importaban de verdad sabían mi secreto y les daba igual. Me querían tal y como era yo, sin ningún problema. En cuanto a la gente de mi entorno, en especial a quienes consideraba mis amigas, me di cuenta de que en realidad no lo eran porque si lo hubieran sido me habrían apoyado desde el principio y estarían a mi lado. Desde entonces sé lo que quiero y cómo lo quiero.

David Baeza del Pozo
ESPAD. Módulo 3

Un hombre muy especial

Mi padre, junto con mi madre, me crió, me dio la opción y puso los medios para mi educación; siempre preocupado y pendiente de lo mejor para mí. Trabajaba mucho para darme lo necesario y, de vez en cuando, algún capricho no reconocido por una niña demasiado pequeña para comprender lo que aquello significaba para él.

Más de una vez me enfadé porque él quería lo mejor para mí, pero yo decidía vivirlo por mi misma hasta que “tropezaba”; entonces era cuando mi padre, sin decir ni reprochar nada, me prestaba su ayuda. Él nunca me abandonó en una situación difícil; siempre estaba ahí dándome su calor, todo su apoyo y mucho, mucho cariño.

A veces me asalta la pregunta: ¿Fui merecedora de todo aquello? En mis recuerdos siempre se repite la misma premisa; tuviera muchos o pocos quehaceres, siempre había un hueco reservado que llevaba mi nombre.

Hoy le rindo un pequeño homenaje y me congratulo de su presencia en toda mi vida.

Eloína González
Aula de Armonia

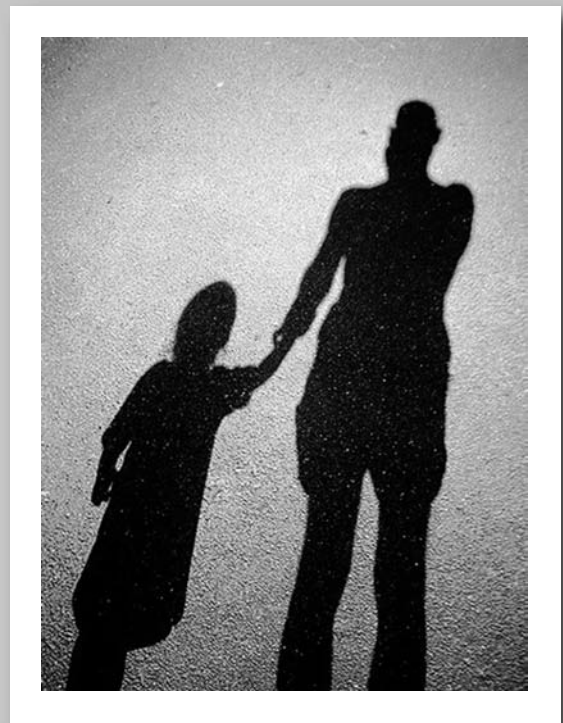



Anécdotas de un cartero

Un crudo invierno en León suele presentar grandes inclemencias de tiempo, con frío y nieve abundante. Así ocurría en febrero de 2010.

Un día de esos, en que era imposible circular con el vehículo de dos ruedas, tuvimos que realizar el reparto, por parejas, en las furgonetas amarillas. A mí me tocó, por proximidad a la zona, con una persona encantadora. Después del desayuno, procedimos a iniciar nuestra función. Aquel día fue de teatro. Os cuento.

Se apea mi compañera y procede a llevar un envío, mientras yo espero. Al rato me suena una vibración seguida de un tono. Era mi móvil. Al otro lado, una voz que me comenta: -¿Dónde estáis? Era el jefe del servicio. Yo respondo. Y prosigue:

-¿No tenéis un paquete de la calle tal y cual?

Le contesté que sí, que estaba a mi lado. Él añadió:

-Pues se trata de una urna.

Con gran sorpresa por mi parte, me preguntaba para dónde demonios iría y si se trataría de un urna de elecciones. Me informó que no, que era de cenizas, que tuviéramos cuidado de no romperla, y que las estaban esperando.

Me quedé perplejo. Colgué. Impaciente, no con miedo, sin apartar el ojo de aquel paquete, esperé, la vuelta de mi compañera. Pero, como suele pasar en estos casos, contra más prisas más tardanzas. Cuando al fin llega, encendí motores y me puse en camino hacia el destino del envío sin comentarle nada.

Una vez en el domicilio, ella quiere subir a entregarlo. Le comenté que me dejara a mí y que me acompañara. Llamamos. Nos abrieron y se nos recibió con gran apasionamiento: - ¡Ay Dios mío, menos mal que ha llegado! Creí que no volvería a verlo. ¿Vendrá entero? ¡No se habrá roto!

En décimas de segundo pensé en decir: “¡pero si viene echo polvo!”. Reflexioné y añadí:

-Sí, viene sano y salvo, sin ningún tipo de desperfecto.

Y aquí no acabó la historia. De regreso, mi compañera me comentó sorprendida:

-¡Pero qué iba en ese paquete! ¿Oro? ¡Pues vaya alegría que tenía la señora!

Le contesté:

-Pues es un puñetero fiambre.

Y ella exclamó textualmente:

-¡No me jodas!

-“Como te cuento”, añadí.

Subimos al coche con nuestros comentarios y surgió una nueva llamada. ¿Sería otro muerto?... Pues no. Era de la central, para confirmar la entrega mortuoria. Esta vez cogió mi agradable compañera el teléfono y contestó:

-¡Pero cómo nos echas estos polvos!

Alguien que pasaba al lado del coche se quedó mirando. Lo que no pude averiguar fue, si escuchó, lo que iría pensando.

Javier Arias

Antiguo alumno del centro



El Huerto ecológico

La Concejalía de Mayores y Huertos de Ocio del Ayuntamiento de León organizó un ciclo de conferencias- coloquio en el salón de actos de nuestro centro durante todos los miércoles del segundo trimestre, de diez a once de la mañana. Fueron impartidas por profesorado de la Escuela de Ingenieros Agrícolas. Lleno total.



Asociación de Antiguos Alumnos (ACECAL)

La asociación de antiguos alumnos del centro viene realizando en las dependencias del mismo las actividades siguientes:

Yoga: 6 grupos y dos días a la semana, en horario de mañana y tarde-noche.

Inglés: 4 grupos; niveles de Iniciación, Intermedio (2) y Avanzado; dos días a la semana, en horario de tarde-noche.

Informática: 3 grupos; 2 días a la semana; horario de mañana y tarde.

Vidrieras: un grupo de tarde-noche y un día a la semana.

Pintura: un grupo de mañana; dos días a la semana.

Además de estas actividades, se organiza todo los años alguna excursión; este año toca a Toledo. Quienes deseáis mayor información, pasad por el local que tienen en nuestra planta baja.



Redacción





Nuestro paso por el Centro de Adultos

Es difícil empezar esto. Nunca se me ha dado bien. Nunca se me dieron bien los estudios. Era Joven y tenía otras prioridades...

Este centro me ha dado la oportunidad de reanudar mis estudios. Ahora sí que creo que vale para algo (para bastante, más bien); por ello le estoy agradecida ya que antes sólo tenía una opción y ahora tengo más puertas abiertas, tanto para el mundo laboral como para continuar con otros estudios superiores.

Si es que los refranes a veces tienen razón; como ese que decía: "Nunca es tarde si la dicha es buena" Así que animo a toda la gente a que por lo menos lo intenten, que al principio puede ser durillo reanudar los estudios y volver a asistir a clase, madrugar, los exámenes...y todo eso que ya sabéis; pero merece la pena.

Me llevo muy buenos recuerdos, y hay gente que merece muchísimo la pena; aunque otra...no tanta. Quería dar las gracias a todos los profesores que he tenido y en especial a Cristina: ¡para mi la mejor, sin duda!

Un beso.



*Nuria Merino García
ESPA. Módulo 4. Diurno*

¿Qué ha significado para mí obtener el título?

Para mí, tener el título de Graduado en la ESO ha sido como haber alcanzado una meta: mucho esfuerzo con recompensa y ánimo para seguir formándome porque veo que puedo hacerlo.

Muchos años he estado dejando pasar la oportunidad de estudiar, sin hacer caso de quienes me lo recomendaban; pero, ahora que lo he sacado, pienso que ha valido la pena, que sólo son unos meses en los que te lo tienes que proponer y tomártelo en serio para terminar valorándote más a ti misma y al profesorado, que pone tanto esfuerzo e interés en enseñarnos.

Hay gente a la que le es más fácil, por ser más jóvenes y por sonarnos las cosas del instituto; a otros les cuesta más y, aunque pongan interés, no aprueban porque han perdido el hábito del estudio y entienden peor las cosas. Pero lo importante es intentarlo y nunca es tarde. Hoy en día el Graduado es lo mínimo y me llena de orgullo pensar que lo he logrado.

El curso de tercero me costó un poco más porque lo hice a distancia y a la vez estaba trabajando (aunque no es excusa porque se puede aprobar). El cuarto curso lo he sacado poniendo más horas y asistiendo a clase a diario, lo que ayuda mucho. De esta manera, se entiende todo mucho mejor. Es más fácil llegar a casa y repasar que tener que estudiar por tu cuenta sin haber asistido. Es uno de mis consejos para quienes quieren obtener el título presentándose al presencial.

Por último, me gustaría decir que me siento muy orgullosa, no sólo por haber sabido aprovechar el tiempo sino porque, desde el primer día, me he sentado delante y he pasado de la gente que viene a clase creyéndose que estamos en el colegio y no han hecho más que incordiar y fastidiar, aunque eso lo vamos a encontrar en todos los sitios. Así que mi más importante consejo es que "sólo te preocupes de ti mismo". Con tiempo, esfuerzo y ganas sobre todo, cualquiera podrá hacerlo.

Muchas gracias a todo el profesorado de cuarto y ánimo a todos. Yo me he quedado con ganas de continuar estudiando y creo que seguiré, aunque me cueste.



*Ana González
ESPA. Módulo 4. Diurno*



¡Por fin he conseguido el Graduado!

Entré en septiembre de 2008, en el módulo dos. Allí solo tenía que cursar tres asignaturas. Poco a poco empecé a llevarme con la gente del curso. Al terminar, pasamos al módulo tres. Allí hice buenas amistades pero también empecé a ver gente que no era de mi agrado. Tenía todas las asignaturas. Fue muy entretenido porque no callábamos. Como no era muy difícil, con un poco de esfuerzo lo fuimos sacando. En junio nos matriculamos de la prueba libre, pero no pudo ser. Solo aprobé el ámbito científico- tecnológico, aunque no estuvo mal. Llegaron las vacaciones del verano y continué en contacto con los compañeros que había conocido. En septiembre comencé en el módulo cuatro, cursando las que me quedaron. Sólo continuábamos una amiga y yo, los demás ya no estaban. Hice un poco el vago y no paraba de hablar... y, cuando me di cuenta, solo quedaban tres semanas para el final de curso, así que me tuve que poner las pilas. Me presenté a los exámenes de recuperación y los aprobé todos. Lo estaba deseando porque es un paso más para entrar en los ciclos formativos de grado medio y tener más oportunidades de laborales. El próximo curso me pondré a sacar Peluquería y estética.



Alicia Gallego Madrid
ESPA. Módulo 4. Diurno

Siempre uno se valora menos de lo que se es

Todo esto empezó porque tenía que hacer algo. Entonces me obligaron a estudiar ya que estaba en el paro y mi situación no me facilitaba el empezar a trabajar. Al principio fue bastante duro: después de dieciséis años sin coger un libro, no sabes por dónde empezar; las cosas no se te quedan igual y lo peor es que no tienes tiempo. La verdad es que, cuando empiezas y ves que vas aprobando, y ves que no lo haces tan mal..., te vas animando, te vas superando, y te sientes bien contigo mismo, sabiendo que, con un poco de esfuerzo y atendiendo en clase, las cosas van mejorando. Animo a cualquier persona de la edad que sea a que lo pruebe y se convenza de que lo puede sacar. He conocido a gente como yo y mayores que yo. Sé que les ha costado mucho trabajo, sobre todo a los mayores, pero han ido superando las actividades, las pruebas, y se les ve contentos por algo que están haciendo y que les parecía imposible. Eso de que “El saber no ocupa lugar” es cierto. Para aprender algo nuevo siempre hay que tener tiempo y el resultado es que te encuentras bien contigo mismo. Así que ánimo, y, cuando estéis decaídos y parezca que todo sale mal, no olvidéis, que hay personas que no pueden aprovechar esta oportunidad que se os da. Seguro que lo haréis muy bien. Además, siempre tendréis el apoyo del profesorado, que os orientará y ayudará. Bueno, adelante y mucho ánimo.



María Fernández Cuenca
ESPA. Módulo 4. Diurno



ESO 2010: ¡lo conseguí!

Pues sí, he superado este reto y ya tengo el Graduado en Secundaria. Ahora sé cómo se sienten los universitarios al final de su carrera, cuando lanzan sus birretes al aire.

Fuera de bromas, conseguir este título era para mí un gran reto, con casi cuarenta años, siendo madre de dos hijos, y uno de ellos adolescente; este dato es muy importante ya que un hijo adolescente es casi como tener otro más. Pues eso, que mi tiempo es básicamente para ellos y lo que sobra para mí. Y no solo es eso sino también el tener la cabeza ocupada en sus problemas y en los que tenemos que lidiar día a día. Así que, aún sin poder dedicarme a estudiar todo lo que yo hubiera deseado, así y todo, ¡lo he conseguido!

Estoy orgullosa conmigo misma y me he demostrado que puedo con lo que me proponga.

Además de este título llevo conmigo muchas cosas más: compartir con gente muy joven todas las mañanas durante dos años y sentirme una compañera más; ver día a día a gente mayor y poder valorar sus logros como propios; conocer a un montón de estupendos profesores que te animan a seguir y no tirar la toalla; y, cómo no, haber adquirido algún que otro conocimiento nuevo, que, quieras o no, alguno se queda en la cabeza.

¡Ánimo a todos: lo conseguiréis!

Un abrazo.

Y, si te apetece escucharme, te espero todos los martes, desde las diez a las once y media de la noche en “EL CÓCTEL DE CRIS”:

www.doblevradio.com



*Cristina Martínez Rodríguez
ESPA. Módulo 4. Diurno*

Levantar mi autoestima

Para contar mis experiencias durante dos cursos en este centro de adultos haré un breve resumen de mi pasado escolar y de cómo un buen día decidí continuar lo que había abandonado: mis estudios de la ESO.

Pues bien, un accidente de moto, cuando cursaba tercero de ESO, me desconectó de los estudios. La motivación por estudiar la había ido perdiendo poco a poco. Cuando estaba en primaria, muchas materias no las entendía y tampoco me las explicaban. En parte se debía a mi carácter introvertido y a mi actitud de pasar desapercibido. Así que todo esto, unido a mi gran afición por los coches (armar y desarmar vehículos), hizo que pasara de estudiar y me pusiera a trabajar en un taller mecánico.

Un buen día conocí a alguien que me animó a terminar el graduado. Yo no tenía ninguna idea positiva. Me preguntaba si sería capaz de volver a estudiar, pues en mi infancia me había sentido incapaz. Todo lo veía difícil. El comienzo de tercero de ESO se me hizo muy cuesta arriba, como me temía. Habían pasado cinco años desde que lo había dejado y, por otro lado, mi jornada laboral era larga y cansada.

Desde el primer momento me propuse asistir a todas las clases y tomármelo muy en serio. No me resultó nada fácil. Tuve que hacer muchas horas de estudio por mi cuenta. Me costaba mucho adquirir el nivel que exigía el profesor. Las explicaciones eran rápidas. ¡No entendía nada!

Poco a poco me fui metiendo en el hábito del estudio, algo que había perdido. Puedo decir que el resto de asignaturas las iba aprobando con éxito. Disfrutaba haciendo trabajos para Biología, Arte y Ciencias Naturales. Así aprobé todo tercero en junio y con buenos resultados.

Seguí trabajando de mecánico y me puse a cursar cuarto, más animado que nunca, aunque me enfrenté a nuevas dificultades: las asignaturas de Historia e Inglés. En idioma no tenía base. Había estudiado Francés durante el primer ciclo de la ESO. Soy consciente de que tenía que haber dedicado más horas a estas dos asignaturas para superar mis dificultades. En el área de Matemáticas me he encontrado muy motivado. Cada día me gustan más. Esto ha sido posible gracias al



apoyo de los profesores. En el resto, los exámenes que hice hasta el momento los tengo aprobados.

Llegar hasta aquí en mis estudios ha servido para levantar mi autoestima. En este centro encontré ayuda, estímulo y ganas de aprender. Estoy a un paso de alcanzar el Graduado que me abrirá las puertas de otros estudios.

Ya sé lo que es trabajar en aquello que para mí era un hobby, pero las cosas no son lo que parecen.

Samuel Pérez López
ESPA. Módulo 4. Diurno

Con un poco de esfuerzo

Mi nombre es Alexandra Cristina Muntianu. Soy de nacionalidad rumana. En este artículo os quiero contar la experiencia vivida en el CEPA “Faustina Álvarez García”.

Sí, se puede decir que para mí fue una experiencia nueva estudiar en un colegio en el extranjero. Tienes compañeros y profesores de otra nacionalidad.

Al principio pensaba que no me iba a acomodar fácilmente, pero no me costó mucho trabajo, porque he tenido la suerte de conocer buenas personas que han intentado ayudarme en muchas cosas, aunque reconozco que no me hizo mucha falta.

Teniendo que trabajar muchas horas al día, he dedicado un rato por la noche a estudiar. Ahora estoy al final del curso, dejando un año atrás que permanecerá en mi vida como una experiencia que no volveré a tener ocasión de vivir en los próximos años.

Quiero seguir estudiando bachillerato para poder tener una profesión decente.

Qué contaros del profesorado: que han sido unas personas muy buenas; algunos muy exigentes, otros han tenido presente que algunos trabajamos.

Con un poco de esfuerzo creo que cualquier alumno puede sacar el título. Bueno, cualquier alumno que desee hacer una carrera ha de esforzarse. En esta vida, sin algún título no se puede conseguir nada.

Yo estoy encantada de haber estudiado en este centro y se lo voy a recomendar a cualquier persona que quiera estudiar.

Alexandra Cristina Muntianu
ESPA. Módulo 4. Diurno

Ha sido un gran reto

Tengo que decir que el paso por este centro ha sido una experiencia muy favorable y positiva para mí.

Tener que compaginar muchas cosas al mismo tiempo ha sido difícil. Gracias a los compañeros y, principalmente, a unos profesores que nos exigían mucho, aunque siempre por nuestro propio beneficio, ha resultado más divertido y más fácil de lo que creía. Sin ellos no lo habría conseguido.

Compaginar trabajo y familia y encima sacar horas de donde no las había para estudiar ha sido lo más complicado. También es verdad que unas asignaturas se me han dado peor que otras; pero, gracias al gran trato humano recibido por ese grupo de profesionales, aunque a veces no lo mereciéramos, ha sido mucho más agradable.

Culturalmente he aprendido cosas que tenía olvidadas, y a las que hasta el día de hoy no les había dado importancia. Todas ellas me están ayudando día a día; por un lado, apoyando a mi hijo en los deberes; por otro, en el campo de mi trabajo.

Solo tengo palabras de agradecimiento para todo ese equipo que forma este colegio maravilloso; desde el director y profesores hasta los conserjes, que nos han tratado maravillosamente. Me han inculcado cosas que había apartado. Esta gran familia, con esta misma filosofía de trabajo y cariño, puede conseguirlo todo. Espero verlos para poder contárselo. Me llevo grandes amigos. ¡Gracias!

José Miguel Hernández Manzano
ESPA. Módulo 4. Nocturno

Me siento satisfecha

Me llamo Paquita. Para mí esto de ponerme a estudiar fue como una locura, algo que tenía pendiente de años atrás, justo ahora, cuando más ocupada estoy. Trabajo de mañana, de tarde y fines de semana; y voy y digo: ¡¡ahora o nunca!!

Yo estaba harta de mandar a mis hijos estudiar y siempre me contestaban lo mismo: que era un rollo, que por qué no lo hacía yo. Y mi respuesta siempre era la misma: “si lo tuviese que hacer, lo haría”

Me recuerda mis catorce años, cuando acabé la EGB. Es más, las notas han sido las mismas. Mi capacidad

ALUMNADO QUE TERMINA: OBJETIVO CUMPLIDO



intelectual no ha mermado. Me siento joven aún, aunque en edad adulta; poniéndome a la altura de los más jóvenes (de entre dieciocho a veinticinco años). Es más, me sorprende que me pregunten por qué estudio y qué pienso hacer ahora. Otros también me dicen que estoy perdiendo el tiempo.

¿Que qué voy a hacer? Seguir trabajando mañana y tarde y, en mis huecos libres, aprovechar para continuar estudiando, que no es bueno que la mente se aleltargue. Como me decía un profesor de tercero. “las neuronas nunca envejecen”.

Gracias a todo el profesorado por tratar con tanta historia personal y por aguantar tanta desgana, que nos hacemos mayores, no viejos. Sigamos aprendiendo que la vida y los libros mucho nos tienen que enseñar.

Saludos.

*Francisca Díez de Ponga
ESPA. Módulo 4. Nocturno*

Un abrazo y hasta siempre

En el instituto no logré sacar el último curso de la ESO y, tras conocer experiencias de mis amigos, decidí matricularme en este centro de adultos. Me habían dicho que con un poco de esfuerzo se sacaba.

Tengo que reconocer que los últimos años no me gustaba estudiar. Con el apoyo de mi familia conseguí no tirar la toalla. Pronto me adapté al curso porque soy muy abierto y me gusta hacer amigos.

La experiencia de mi paso por el centro ha sido muy gratificante. Ahora tengo la oportunidad de dedicarme a lo que siempre he querido.

Gracias a quienes han estado ayudándome; a los que me han hecho pasar buenos momentos y a los profesores. Y, por último, mandar un mensaje de ánimo a todos aquellos que no han conseguido aún el título.

Cristian Fernández García

Podemos conseguir lo que nos propongamos

¡Hola! Me llamo Verónica. Quería decir que mi paso por el centro ha sido una experiencia muy satisfacto-

ria ya que he conocido a mucha gente y he establecido buena amistades.

He pasado buenos y malos momentos. Alguna vez llegué a creer que no lo conseguiría y me entraban ganas de tirar la toalla; pero los profesores me han animado y ayudado a continuar. Gracias a ello, después de dos años tengo la titulación. Esa que me tendría que haber sacado en el instituto. Estaba muy arrepentida por no tenerla.

Animo a todos los que quieran a que se decidan a estudiar, ya que podemos conseguir lo que nos propongamos.

¡Suerte a todos y un saludo!

Verónica Martín Prieto

Un paso sencillamente fugaz

Esa sería la definición de un período ya finalizado, con un objetivo cumplido y una meta alcanzada.

¿Una meta concluida? Yo me niego a admitirlo. ¿Reconciliación con el pasado? Pudiera ser, mas mi valoración personal se eleva a nuevas fuentes de ilusión pensada, perdida, y, al fin, recuperada.

Pienso que existen diferentes clases de alumnos. Están los que se ven presionados por los padres y tutores, y que solo buscan un título; pero luego también están los que piensan que los títulos carecen de valor, impulsándoles únicamente su interés por saber y su ardiente deseo de perfeccionamiento. Y este deseo será como una droga, aunque sana, pues no dañará, ya que solo creará dependencia del saber.

Pero señores, ¿quién nos enseñó a pensar que un papel manchado de tinta nos define? Lo que nos define es el modo de enfrentarnos a la vida, cómo nos caemos y cómo nos levantamos; y cómo retrocedemos cuando sabemos que nos hemos equivocado.

Fomentemos el hecho de ser alguien, pues todos tenemos una forma de expresar lo que somos.

¿Te has preguntado alguna vez quién eres tú?

Bárbara González Aller



Simplemente ojeando por encima este ejemplar de Huellas, y no digamos si lo habéis leído desde el principio, os habréis dado cuenta de que, si bien se repiten algunas de las secciones de ediciones anteriores, aparecen otras nuevas: la dedicada al Camino de Santiago y la de “Relatos”. Aquellos que lean la Revista por vez primera podrán constatar no solamente el amplio abanico de actividades que un centro de adultos realiza sino también cómo se posibilita la expresión de ideas y sentimientos, la convivencia en otros contextos



que los del aula, la narración de experiencias... Asimismo tendrán delante una muestra de nuestra oferta educativa, como se refleja en los artículos del alumnado de español para extranjeros, de enseñanzas básicas, de secundaria, de iniciación profesional. Habrán observado, además, cómo nuestras puertas se siguen abriendo a otros colectivos e instituciones que trabajan con personas adultas, como se puede leer en la sección “Entorno del Centro”. Sentimos, eso sí, no haber podido publicar todos los “Relatos de mujer” del curso anterior, ni todos los textos que expresan la visión que un género tiene del otro, no solamente por su extensión sino por los recortes presupuestarios que también han alcanzado a esta actividad. Algunos de ellos están presentes, no obstante, en la sección “Relatos”. En fin, todo aquel que se haya adentrado en estas páginas habrá podido deducir que detrás de este trabajo está el aliento de todo un claustro de profesores, que os anima a seguir participando con vuestras colaboraciones.

No podíamos cerrar este número de la revista sin dedicárselo a las alumnas del Aula de Trabajo del Cerecedo que echarán en falta la presencia de su compañera, fallecida no hace mucho, y a los compañeros de este centro que también han tenido que pasar por momentos igual de amargos.

Gozos y lágrimas se seguirán dando cita en el tramo, más largo o más corto, que nos queda aún por andar porque peregrinos somos y...

Al andar se hace camino
y al volver la vista atrás
se ve la senda que nunca
se ha de volver a pisar.
Caminante no hay camino
sino estelas en la mar...
(Cantares, Antonio MACHADO)

Tomás FERNÁNDEZ FERNÁNDEZ
Coordinador de la Revista



Caja España 

| Fecha | Concepto | Cargo/Abono | Saldo | F.Valor |
|-------|----------------------|-------------|---------|---------|
| 1 | RECIBO TELÉFONO | 45,00 | 2500,85 | 12/02 |
| 2 | INGRESO NÓMINA | 950,00 | 1458,74 | 24/02 |
| 3 | DISPOSICION EFECTIVO | 350,00 | 1105,24 | 31/02 |
| 4 | RECIBO CONTRIBUCION | 152,87 | 958,24 | 03/03 |
| 5 | RECIBO TELÉFONO | 45,00 | 2500,85 | 12/02 |
| 6 | INGRESO NÓMINA | 950,00 | 1458,74 | 24/02 |
| 7 | DISPOSICION EFECTIVO | 350,00 | 1105,24 | 31/02 |
| 8 | RECIBO CONTRIBUCION | 152,87 | 958,24 | 03/03 |
| 9 | RECIBO TELÉFONO | 45,00 | 2500,85 | 12/02 |
| 10 | INGRESO NÓMINA | 950,00 | 1458,74 | 24/02 |
| 11 | DISPOSICION EFECTIVO | 350,00 | 1105,24 | 31/02 |
| 12 | RECIBO CONTRIBUCION | 152,87 | 958,24 | 03/03 |

Gracias a ti.

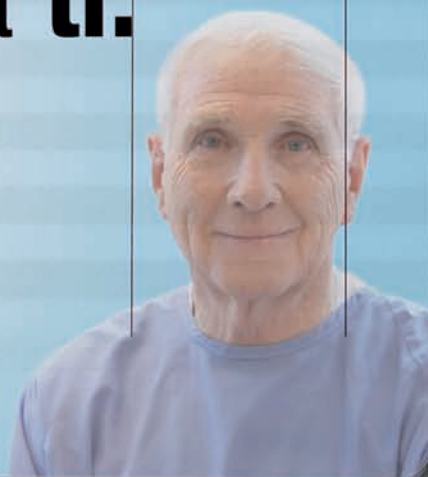

Gracias a clientes como María, miles de ancianos no se sienten solos, muchos niños han logrado reír por primera vez, Mozart sigue sonando en los auditorios, los lienzos se llenan de colores y nuestro mundo se convierte en un lugar mejor para todos. Es la obra social de Caja España, algo que tu haces posible. Tu obra social.

www.cajaespana.es

Caja España



TU OBRA SOCIAL